



Value & Technology

GC系列触摸屏

(画面编辑软件 SCREEN CREATOR 5)

标准部品手册

捷太格特电子(无锡)有限公司

JTEKT ELECTRONICS (WUXI) CO.,LTD.

前 言

感谢您选用捷太格特电子 GC 系列工业触摸式显示器。我们致力于使我们的资料正确完整，但也因为我们的产品在不断更新和改进，所以我们不可能保证资料完全最新。并且，我们对您使用本产品作如下声明：

- 1) 我们有权在未经用户允许的情况下对本手册的任何部分进行修改。
- 2) 我们热忱欢迎用户对本手册中错误和不当之处提出修改意见，对您表示感谢！
- 3) 捷太格特电子对正确和不正确使用本手册及 Screen Creator 5 软件所产生的一切直接和间接后果不承担任何法律和经济责任！
- 4) 在使用本手册和 GC 产品时有任何疑问可与本公司当地负责人联系，或直接与我们联系。我们的联系方式是：

地址：江苏省无锡市滨湖区建筑西路 599 号 1 栋 21 层

捷太格特电子（无锡）有限公司营业技术部

联系电话：0510-85167888-2075/2055

传真：0510-85161393

GC 专用名词一览：

OIP = Operator's Interface Panel	触摸屏
project = system	工程
screen	画面
part = component	部品
control = primitive	控件
Texture = a collection of figures	构件
Text	文本
Device	设备
property = setting = attribute	属性
Figure	图形
pattern	图案

1. 标准部品使用

Screen Creator 5 里面已经做好了各种标准部品，包括指示灯、开关等等。
在使用那些标准部品之前请详细阅读本手册。

1-1. 部品分类

图标	类型	详细类别	页
	数字显示单元	数字显示器 输入数字显示(单字) 输入数字显示(双字) 专用于字节	2-1 2-3 2-4 2-5
	字符显示单元	注册文本显示 ASCII 码文本显示 输入文本显示 带下拉的注册文本显示 条形码显示(Bar-code display) 输入条形码显示(Input bar-code display) 字节设备专用	3-1 3-2 3-3 3-4 3-5 3-6 3-7
	指示灯	指示灯 标记灯(Mark lamp) 附有名称的灯 可设定其名称的灯 管形灯 用于每一位字存储器	4-1 4-2 4-3 4-4 4-5 4-6
	开关	标记开关(Mark switch) 带灯的标记开关 附有名称的开关 带灯并附有名称的开关 拨动/选择开关	5-1 5-3 5-5 5-7 5-9
	数字键盘/键盘	数字键盘(用于输入数字显示) 键盘(用于输入文本显示) 数字键盘/数值(直接写入)	6-1 6-2 6-4
	画面选择部品	画面选择开关 画面选择开关(notice type) 画面选择控制部品	7-1 7-2 7-3
	仪表	模拟仪表 棒形仪表 滑动仪表 自由仪表	8-1 8-2 8-3 8-4
	图表	趋势图 趋势图(数据存储型) 棒型/折线图 带形/盘形图 直方图	9-1 9-2 9-4 9-5 9-6

图标	类型	详细类别	页
	时钟/日历	时钟 日历 时钟/日历设定	10-1 10-1 10-2
	警报	错误显示(ERRPTS) 警告显示(bit devices) 警告显示(word devices)	11-1 11-2 11-5
	构件显示		12-1
	特殊部品	画面打印 部品控制 亮度调节 背景灯控制 内部锁定控制 温度调节器(Heat regulator) 无协议通讯(Non-protocol communication)	13-1 13-2 13-3 13-4 13-5 13-6 13-7
	上位机通讯部品	数字显示(host commands) 字符显示(host commands) 灯(host commands) 开关 (host commands)	14-1 14-2 14-3 14-5

在查阅本手册 Screen Creator 5 中部品之前, 必须使"Screen Creator 5"部品选择菜单与本手册中部品类型相符。

例) "Screen Creator 5"部品选择菜单

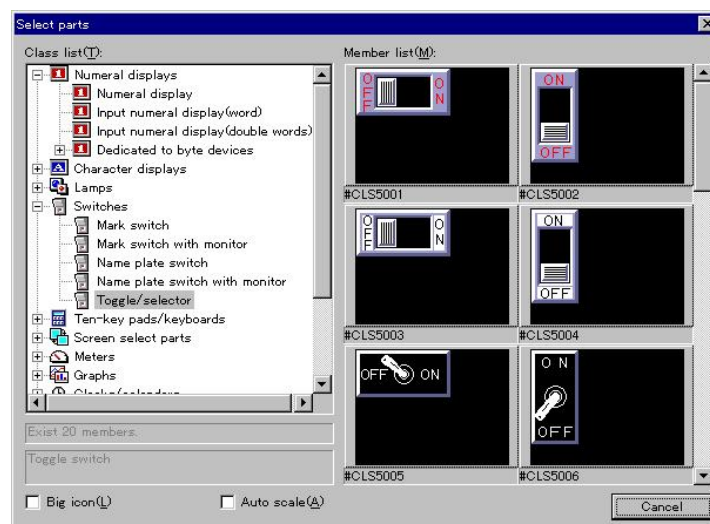

例) 本手册中一个部品类型

开关 拨动/选择	拨动开关	D:约 690 字节 S:约 260 字节
-------------	------	--------------------------

1-2 部品命名

“Screen Creator 5”中的标准部品是按下列规则命名：

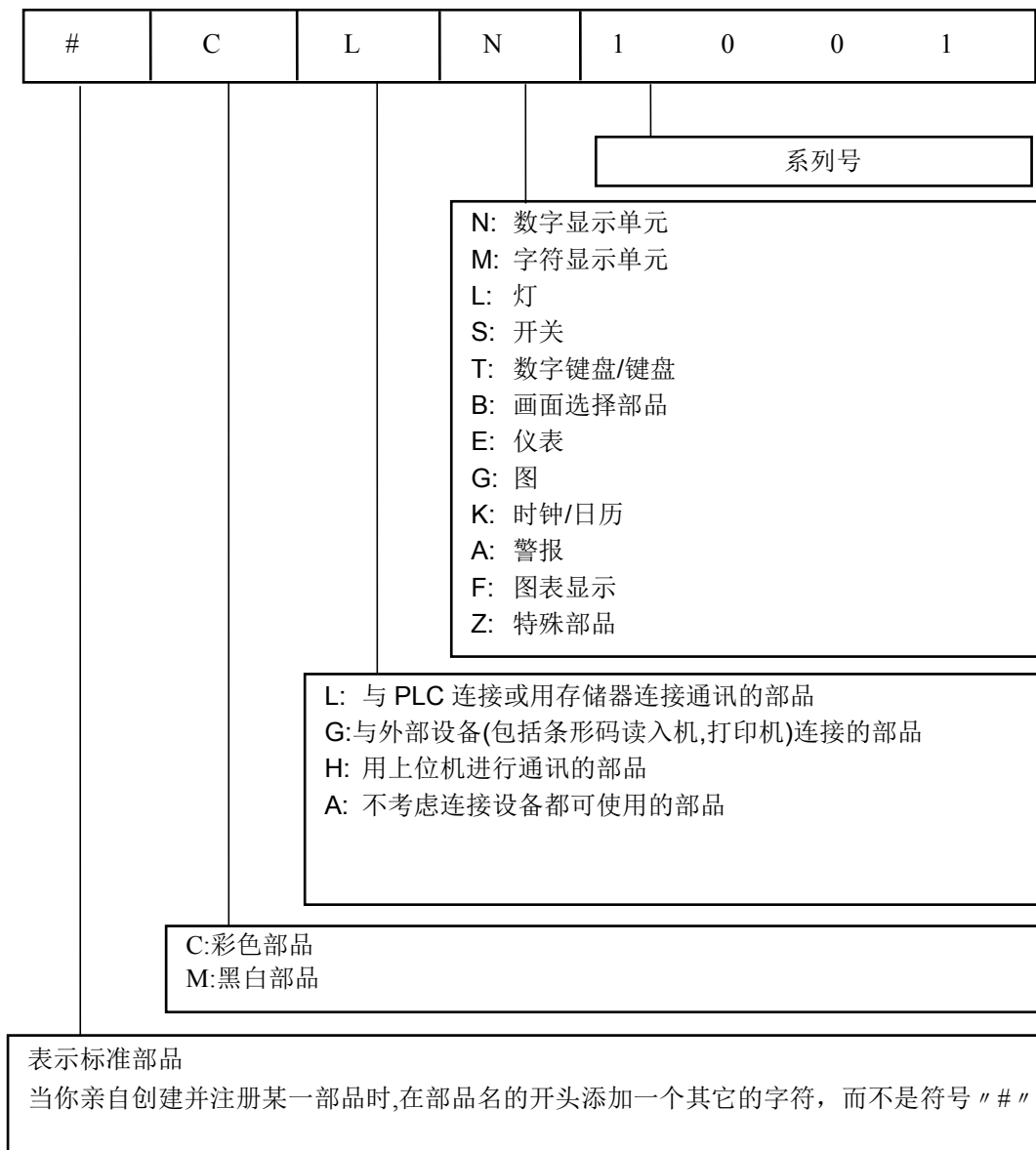

1-3. 文件及部品的管理

"Screen Creator 5"中的标准部品是存放在下列文件中:
文件名为"PART NAME.APT".

[对彩色部品] 处于"Screen Creator 5"安装目录下的"¥LIB¥APT"文件夹中
[对黑白部品] 处于"Screen Creator 5"安装目录下的"¥LIB¥APTM" 文件夹中

在"Screen Creator 5"之后, 添加了部品的管理文件。

用于存放包括用户部品在内的部品库信息的文件。
这个管理信息存放在下列文件中:

[对彩色部品] 处于"Screen Creator 5"安装目录下的"¥LIB¥BCLIB.PLB"文件夹中。
[对黑白部品] 处于"Screen Creator 5"安装目录下的"¥LIB¥BMLIB.PLB"文件夹中。

[注]

不是必要的话,不要改变文件名也不要编辑文件中的内容。

1-4. 部品的动作参数

- 当在一个画面上安放部品时,几乎所有的部品都必须设定其动作参数。要设定那些参数必须仔细阅读本手册。

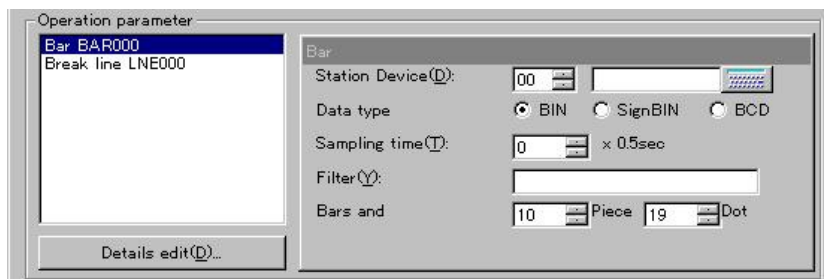

[注]

如上显示,在某些部品可以有两个或更多的动作参数设定窗口("bar graph" 和"break line graph")。注意不要忘记输入必要的参数。

- 动作参数分为控制参数和程序(K-Basic)参数
一个程序参数以模板 (Template) 的形式给出, 程序中以 [] 括起来的内容即称作模板。

[注]

如果在 "模板" ([]) 中没有任何东西, 那么系统认为该程序没有模板!

- "filter" 可以作为一个控制参数存在, 该参数用来对所连接设备单元的值进行校正 (即进行一定的运算)。
假定所连的存储器值为 "X", 用 "+, -, *, /, 及 ()" 来描述各表达式

例) "filter": (X+50)/2

- 在本手册中每一动作参数的开端有标记,它的含义如下:

◎	表明此参数虽然没有初始值,但此参数是必需的, 不能缺少。如果不指定, 那么在创建数据或画面保存时将会发生错误
○	表明此参数值在需要的时候可以改变(当然,默认值也可以使用)
△	表明此参数可以省略,即使当参数被遗漏,目标部品也能正常工作

例) "Bar graph" (棒图部品) 动作参数

参数(Parameter)	初始值 Initial Value	描述(Description)
[Bar graph 设定]		
○局号	01	输入 PLC 局号
◎功能存储器名		输入功能存储器名 (必须填写)
○数据类型 [data type]	BIN	根据连结的功能存储器类型输入数据类型
○采样时间 [sampling time]	0	初始值为 "0", 填写采样时间。
△ [filter]		当显示时要对设备里的数值进行校正时填写。

1-5. 修改部品(Changing Parts)

- 在“配置部品的属性”中，通过指定背景构件（Background Texture）和背景颜色（Background Color）可以方便地改变部品的构件和颜色

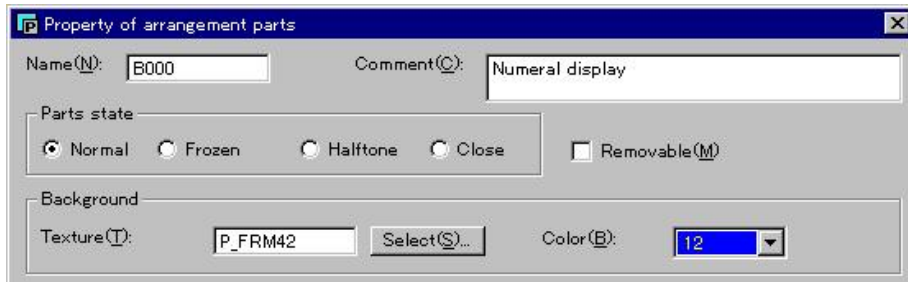

[注]

在改变指示灯及开关部品时请详细阅读本手册

- 利用动作参数的“详细编辑”就可以简单地改变一个部品的控制功能
这儿举一个例子,把开关的类型从"momentary"（点动）改变到 "alternate"（翻转）。

- 例)
1. 在部品类型的“开关”("Switches")中选择标记开关(Mark switch)并把它放在画面上;
 2. 在“配置部品的属性”栏中点击“详细编辑”("Details edit");

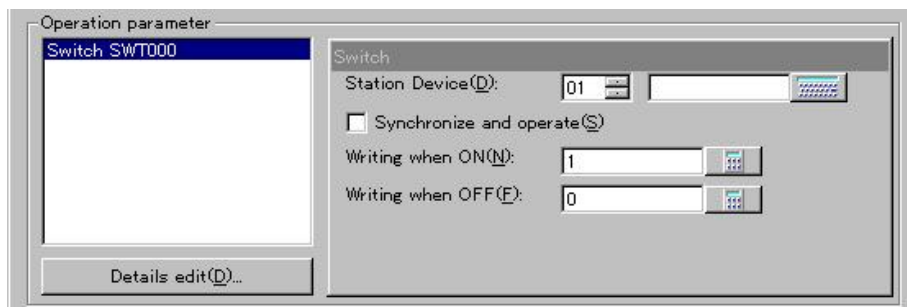

3. 在开关设定窗口中把“类型”("TYPE")改变为"Alternate".

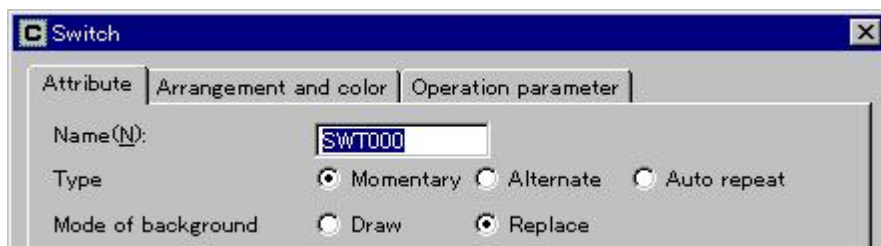

4. 点击 OK

注意：对那些用K—Basic控制的部品，这些控制功能不能这样改变！

1-6. 部品存储空间 (Memories of Parts)

- 本手册对每一部品所用的存储空间进行描述

OIP 内部有数据存储和系统存储("data memory" and "system memory"), 本手册描述了配置在画面上每一个部品所占用的各种存储空间。

"D": 约 ??? 字节:每一部品所用的数据存储空间

"S": 约 ??? 字节:每一部品所用的系统存储空间

例)指示灯(LED)所用的存储空间

指示灯 LED	LED	D: 大概 160 字节 S: 大概 110 字节
------------	------------	------------------------------

数据存储空间:约 160 字节

系统存储空间:约 110 字节

[注]

- 每一部品所用的存储空间只作为标准参考
- 每一部品所用的存储空间是根据部品动作参数中的初始值计算出来的
- 所用的存储空间由于 PLC 型号和连结的功能存储器不一而稍有变化

2. 数字显示单元 NUMERAL DISPLAYS

1

数字显示单元 数字显示	数字显示	D: 约 160 字节 S: 约 130 字节
----------------	------	----------------------------

#CLN1001 #MLN1001	#CLN1002 #MLN1002	#CLN1003 #MLN1003	#CLN1004 #MLN1004	#CLN1005 #MLN1005
123456	123456	123456	123456	123456
#CLN1006 #MLN1006	#CLN1007 #MLN1007	#CLN1008 #MLN1008	#CLN1009 #MLN1009	#CLN1010 #MLN1010
123456	123456	123456	123456	123456
#CLN1011 #MLN1011	#CLN1012 #MLN1012	#CLN1013 #MLN1013	#CLN1014 #MLN1014	#CLN1015 #MLN1015
12345678	12345678	12345678	12345678	12345678
#CLN1016 #MLN1016	#CLN1017 #MLN1017	#CLN1018 #MLN1018		
12345678	12345678	12345678		

- 功能
该部品显示与之相连的存储器值
- 动作参数

参数(Parameter)	初始值	描述
[数字指示器设定]		
○局号 [station No.]	01	输入 PLC 局号
◎ 功能存储器名[device name]		输入要显示其数值的存储器名, 对一个双字节的存储器, 输入其前面的存储器名
○存储器类型 [device type]	单字	输入要显示的字号
○ [endian]	小	当指定双字时有效 小(Little): 低位字先出现 大(Big): 高位字先出现
○ 数据类型[data type]	带符号的二进制(sign BIN)	输入所连存储器的数据类型
△ [filter]		当显示所连存储器的一个校正值得时候指定这一参数
○颜色 [color]	1 or 11	设定颜色代号

- 备注;
 - 当指定双字时 "endian" 设定如下所示:
例) 当存储器名指定为 R2000
"little": "R2000" 值为"1", "R2001" 值为"0" → 数字显示"1"
"big": "R2000" 值为"1", "R2001" 值为"0" → 数字显示"65536"
 - 当进入 "详细编辑" 栏后可以在[position of point]中指定小数点的位置, (只有当 "小数点" (decimal point) 指定为"Fixed 2"时, 该参数才有效)。
例) 当[position of point]=2: 所连的存储器值为"1234" → 显示值为"12.34"

数字显示单元 数字显示	数字显示	D: 约 160 字节 S: 约 130 字节
----------------	-------------	----------------------------

#CLN1051 #MLN1051	#CLN1052 #MLN1052	#CLN1053 #MLN1053	#CLN1054 #MLN1054	#CLN1055 #MLN1055
1	1	12	12	123
#CLN1056 #MLN1056	#CLN1057 #MLN1057	#CLN1058 #MLN1058	#CLN1059 #MLN1059	#CLN1060 #MLN1060
123	1234	1234	12345	12345

■ 功能

- 这个数字显示器用来显示所连存储器的值
动作参数

参数(Parameter)	初始值	描述
[数字指示器设定]		
○局号 [station No.]	01	输入 PLC 局号名
◎ 功能存储器名 [device name]		输入要显示其数值的存储器名, 对一个双字节的存储器, 输入其前面的存储器名
○存储器类型 [device type]	单字	指定要显示的字号
○ [endian]	小	当指定双字时有效 小(Little): 下面的字先出现 大(Big): 上面的字先出现
○数据类型[data type]	带符号的二进制(sign BIN)	指定所连存储器的数据类型
△ [filter]		要显示所连存储器的一个正确值时指定这一参数
○颜色 [color]	1 or 11	设定颜色号

■ 备注:

- 当指定双字时 "endian" 设定如下所示:
例) 当存储器名指定为 R2000
"little": "R2000"值为"1", "R2001" 值为"0" → 数字显示"1"
"big": "R2000" 值为"1", "R2001"值为"0" → 数字显示"65536"

当进入 "详细编辑" 栏后可以在 [position of point] 中指定小数点的位置, (只有当 "小数点" (decimal point) 指定为 "Fixed 2" 时, 该参数才有效)。

例) 当 [position of point] = 2: 所连的存储器值为 "1234" → 显示值为 "12.34"

数字显示 输入数字显示(单字)	输入数字显示器(单字)	D: 约 1700 字节 S: 约 210 字节
--------------------	-------------	-----------------------------

#CLN2001 #MLN2001	#CLN2002 #MLN2002	#CLN2003 #MLN2003	#CLN2004 #MLN2004	#CLN2005 #MLN2005
123456	123456	123456	123456	123456
#CLN2006 #MLN2006	#CLN2007 #MLN2007	#CLN2008 #MLN2008	#CLN2009 #MLN2009	#CLN2010 #MLN2010
123456	123456	123456	123456	12345
#CLN2011 #MLN2011		#CLN2051 #MLN2051	#CLN2052 #MLN2052	#CLN2053 #MLN2053
12345		1	1	12
#CLN2054 #MLN2054	#CLN2055 #MLN2055	#CLN2056 #MLN2056	#CLN2057 #MLN2057	#CLN2058 #MLN2058
12	123	123	1234	1234

■ 功能

- 此部品同数字键盘(用于输入)联合使用;
- 按此部品打开一个数字键盘,从数字键盘中输入的数据被写入 PLC 并显示出来
- 可以检测从数字键盘中输入数据的上限和下限,如果数据不在设定的范围内,那么此数据不能写入 PLC 存储器中,并重新请求输入数据
- 指定[Next part name (下一个部品名)]光标到达下一个“输入数字显示器”部品,此功能对需要连续设定数据的场合是十分有用的;
- 当指定小数点的位置时,小数点可以放在任意阿拉伯数字间;
例) 当[position of point] = 2: 所连的存储器值为"1234" → 显示值为"12.34"
- 动作参数

参数(Parameter)	初始值(Initial Value)	描述(Description)
模板设定[Template setup]		
○ 局号[station No.]	01	输入 PLC 局号
◎ 所连的存储[connected device name]		输入将要被写入并显示数据的存储器名
○ 小数点位置 [position of point]	0	指定小数点显示的位置
○ [BIN:1, ±BIN:2/BCD:3]	2	选择所连存储器的数据类型
△ 下一部品名 [next part name]		输入光标下一步将要指向的部品名,如不存在下一部品,则无需输入
○ 输入最小值 [input min. value]	0	设定输入数据的下限
○ 输入最大值 [input max. value]	9 - 10000	设定输入数据的上限
△ 有数字键盘的画面名		当数字键盘在全局画面上输入全局画面名,当数字键盘在子画面上则无需输入
◎ 数字键盘名		输入数字键盘名
△ 子画面:1/全局画面:无需输入	1	当数字键盘在子画面上输入"1",当数字键盘在全局画面上则无需输入

数字显示单元 输入数字显示(双字)	输入数字显示(双字)	D: 约 2110 字节 S: 约 240 字节
----------------------	-------------------	-----------------------------

#CLN3001 #MLN3001	#CLN3002 #MLN3002	#CLN3003 #MLN3003	#CLN3004 #MLN3004	#CLN3005 #MLN3005
12345678	12345678	12345678	12345678	12345678
#CLN3006 #MLN3006	#CLN3007 #MLN3007	#CLN3008 #MLN3008	#CLN3009 #MLN3009	
12345678	12345678	12345678	12345678	

■ 功能

- 此部品同数字键盘(用于输入)联合使用;
- 按此部品打开一个数字键盘,从数字键盘中输入的数据被写入 PLC 并显示出来
- 可以检测从数字键盘中输入数据的上限和下限,如果数据不在设定的范围内,那么此数据不能写入 PLC 存储器中,并重新请求输入数据
- 指定[Next part name (下一个部品名)] 光标到达下一个“输入数字显示器”部品,此功能对需要连续设定数据的场合是十分有用的;
- 当指定小数点的位置时,小数点可以放在任意阿拉伯数字间;
例) 当[position of point]=2: 所连的存储器值为"1234" →显示值为"12.34"

■ 动作参数

参数(Parameter)	初始值 (Initial Value)	描述(Description)
模板设定[Template setup]		
○ 局号[station No.]	01	输入 PLC 局号
◎所连的存储器名 [connected device name]		输入将要被写入并显示数据的存储器名
○点的位置 [position of point]	0	指定小数点显示的位置
○数据排列 [lower:1/upper:2]	1	指定双字的第一个字
○ [BIN:1, ±BIN:2/BCD:3]	2	选择所连存储器的数据类型
△下一部品名 [next part name]		输入光标下一步将要指向的部品名,如不存在下一部品,则无需输入
○输入最小值 [input min. value]	0	设定输入数据的下限
○输入最大值 [input max. value]	1000000	设定输入数据的上限
△有数字键盘的画面名		当数字键盘在全局画面上输入全局画面名,当数字键盘在子画面上则无需输入
◎ 数字键盘名		输入数字键盘名
△子画面:1/全局画面:无需输入	1	当数字键盘在子画面上输入"1",当数字键盘在全局画面上则无需输入

■ 备注:

- 数据排列[data listing lower/upper] 设定如下:
例)当"R2000" 被指定为所连的存储器名
Lower: 输入数值 "123" → "R2000"值为"123", "R2001"值为"0"
Upper: 输入数值 "123" → "R2000" 值为"0", "R2001" 值为"123"

数字显示单元 数字显示(4 字节) 专用于字节	数字显示 (4 字节)	D: 约 740 字节 S: 约 170 字节
-------------------------------	----------------	----------------------------

#CLN4101	#CLN4102	#CLN4103	#CLN4104	#CLN4105
#MLN4101	#MLN4102	#MLN4103	#MLN4104	#MLN4105
12345678	12345678	12345678	12345678	12345678
#CLN4106	#CLN4107	#CLN4108		
#MLN4106	#MLN4107	#MLN4108		
12345678	12345678	12345678		

■ 功能

- 此部品只用于具有字节存储器的 PLC;
- 此部品显示连接有 4 个字节的的功能存储器值(相当于双字);
- 当显示 2 个字节(相当于单字)的功能存储器值时,可以使用普通的数字显示部品 (#CLN1001/#MLN1001, etc.), 此时,部品的[存储器类型]必须指定为双字(对单字节的存储器来讲,此功能显示单字的数据);
- 当指定点的位置时, 小数点可以放在任意阿拉伯数字间;
例) 当[position of point] = 2: 所连的存储器值为"1234" → 显示值为"12.34"

• 动作参数

动作参数	初始值	描述
模板设定		
○局号	01	输入 PLC 局号
◎所连的存储器名 [connected device name]		输入将要显示其数据的第一个存储器名
○小数点位置 [position of point]	0	指定小数点显示的位置
○数据排列 [lower:1/upper:2]	1	指定所连的 4 个字节中第一个字节的数据
○ [BIN:1, ±BIN:2/BCD:3]	2	选择各字节的数据类型

■ 备注

- 数据排列[data listing lower/upper]设定如下:
例)当"E100"被指定为"device name"
Lower: "E100"值为"1", "E101" 到"E103"值为"0" → 显示值为"1"
Upper: "E100"值为"1", "E101"到"E103" 值为"0" → 显示值为"1677216"

数字显示单元 输入数字显示(2 字节) 专用于字节存储器	输入数字显示(2 字节)	D: 约 2300 字节 S: 约 250 字节
------------------------------------	--------------	-----------------------------

#CLN4201 #MLN4201 123456	#CLN4202 #MLN4202 123456	#CLN4203 #MLN4203 123456	#CLN4204 #MLN4204 123456	#CLN4205 #MLN4205 123456
#CLN4206 #MLN4206 123456	#CLN4207 #MLN4207 123456	#CLN4208 #MLN4208 123456	#CLN4209 #MLN4209 123456	
#CLN4251 #MLN4251 123	#CLN4252 #MLN4252 123	#CLN4253 #MLN4253 1234	#CLN4254 #MLN4254 1234	

■ 功能

- 此部品只用于具有字节存储器的 PLC;
- 此部品接收并显示所指定的 2 字节(等同于单字)的数据
- 此部品和一个数字键盘(输入数字)联合使用
- 按此部品打开一个数字键盘,从数字键盘中输入的数据被写入 PLC 并显示出来
- 可以检测从数字键盘中输入数据的上限和下限,如果数据不在当前的范围内,那么此数据不会被写入 PLC 并重新请求输入数据
- 指定[下一个部品名] 光标到达下一个"输入数字显示"部品, 此功能对需要连续设定数据的场合是十分有用的;
- 当指定点的位置时, 小数点可以放在任意阿拉伯数字间;
例) 当[position of point] = 2: 所连的存储器值为"1234" → 显示值为"12.34"

■ 动作参数

参数(Parameter)	初始值(Initial Value)	描述(Description)
模板设定[Template setup]		
○ 局号[station No.]	01	输入 PLC 局号
◎所连的存储器名 [connected device name]		输入将要被写入并显示数据的存储器名
○小数点位置 [position of point]	0	指定小数点显示的位置
○数据排列 [lower:1/upper:2]	1	指定双字中第一个字的数据
○ [BIN:1, ±BIN:2/BCD:3]	2	选择所连存储器的数据类型
△下一部品名 [next part name]		输入光标下一步将要指向的部品名,如不存在下一部品,则无需输入
○输入最小值 [input min. value]	0	设定输入数据的下限
○输入最大值 [input max. value]	999-10000	设定输入数据的上限
△有数字键盘的画面名		当数字键盘在全局画面上输入全局画面名,当数字键盘在子画面上则无需输入
◎ 数字键盘名		输入数字键盘名
△子画面:1/全局画面:无需输入	1	当数字键盘在子画面上输入"1",当数字键盘在全局画面上则无需输入

■ 备注:

- 数据排列[data listing lower/upper] 设定如下:
例)当"E100"被指定为[connected device name],ower:输入数据"123" → "E100"值为"123", "E101"值为 0" Upper: Input value "123" → "E100" value "0", "E101" value "123"

数字显示单元 输入数字显示(4 字节) 专用于字节存储器	输入数字显示 (4 字节)	D: 约 2800 字节 S: 约 300 字节
------------------------------------	------------------	-----------------------------

#CLN4301	#CLN4302	#CLN4303	#CLN4304	#CLN4305
#MLN4301	#MLN4302	#MLN4303	#MLN4304	#MLN4305
12345678	12345678	12345678	12345678	12345678
#CLN4306	#CLN4307	#CLN4308	#CLN4309	
#MLN4306	#MLN4307	#MLN4308	#MLN4309	
12345678	12345678	12345678	12345678	

■ 功能

- 此部品只用于具有字节存储器的 PLC;
- 此部品接收并显示所指定的 4 节(等同于双字)的数据;
- 此部品和一个数字键盘(输入数字)联合使用
- 按此部品打开一个数字键盘,从数字键盘中输入的数据被写入 PLC 并显示出来
- 可以检测从数字键盘中输入数据的上限和下限,如果数据不在当前的范围内,那么此数据不会被写入 PLC 并重新请求输入数据
- 指定[下一个部品名] 光标到达下一个"输入数字显示"部品, 此功能对需要连续设定数据的场合是十分有用的;
- 当指定点的位置时,小数点可以放在任意阿拉伯数字间;
例) 当[position of point] = 2: 所连的存储器值为"1234" →显示值为"12.34"

■ 动作参数

参数(Parameter)	初始值(Initial Value)	描述(Description)
模板设定[Template setup]		
○ 局号[station No.]	01	输入 PLC 局号
◎所连的存储器名 [connected device name]		输入将要被写入并显示数据的存储器名
○点的位置 [position of point]	0	指定小数点显示的位置
○数据排列 [lower:1/upper:2]	1	指定所连 4 字节存储器中第一字节的数据
○ [BIN:1, ±BIN:2/BCD:3]	2	选择所连存储器的数据类型
△下一部品名 [next part name]		输入光标下一步将要指向的部品名,如不存在下一部品,则无需输入
○输入最小值 [input min. value]	0	设定输入数据的下限
○输入最大值 [input max. value]	1000000	设定输入数据的上限
△有数字键盘的画面名		当数字键盘在全局画面上输入全局画面名,当数字键盘在子画面上则无需输入
◎ 数字键盘名		输入数字键盘名
△子画面:1/全局画面:无需输入	1	当数字键盘在子画面上输入"1",当数字键盘在全局画面上则无需输入

■ 备注:

数据排列[data listing lower/upper] 设定如下:

例)当"E100"被指定为[connected device]

Lower: 输入数据"123" → "E100"值为"123", "E101" 到"E103" 值为"0"

Upper: 输入数据"123" → "E100"值为 "0", "E101"到"E102"值为"0", "E103"值为 "123"

3 字符显示单元



字符显示单元 注册文本显示	注册文本显示器	D:约 200 字节 S: 约 140 字节
------------------	---------	---------------------------

#CLM1001 #MLM1001 ABCDEF GHI J	#CLM1002 #MLM1002 ABCDEF GHI J	#CLM1003 #MLM1003 ABCDEF GHI J
#CLM1004 #MLM1004 ABCDEF GHI J	#CLM1005 #MLM1005 ABCDEF GHI J	#CLM1006 #MLM1006 ABCDEF GHI J
#CLM1007 #MLM1007 ABCDEF GHI JKLMNOPQRST	#CLM1008 #MLM1008 ABCDEF GHI JKLMNOPQRST	#CLM1009 #MLM1009 ABCDEF GHI JKLMNOPQRST
#CLM1010 #MLM1010 ABCDEF GHI JKLMNOPQRST	#CLM1011 #MLM1011 ABCDEF GHI JKLMNOPQRST	#CLM1012 #MLM1012 ABCDEF GHI JKLMNOPQRST

■ 功能

- 此部品根据所连结的功能存储器里面的值显示相应的注册文本;
- 要显示的注册文本号由所连结的"功能存储器值" + "开始的文本号"决定;
- 此部品的设置在同"字存储器"和"位存储器"连接时不太相同:
 - [对字存储器]
 - 根据所指定的存储器的值来显示相应的注册文本;
 - [对位存储器]
 - 根据接通 (为 On) 的位存储器与第一个位存储器的偏移量值来显示相应的注册文本。
第一个位存储器可以在"consecutive devices"中选择

■ 动作参数

动作参数	初始值	描述
[字符指示器设置]		
○局号	01	输入 PLC 局号
◎存储器名		输入要显示其数值的存储器名, 对一个双字的存储器, 只要输入前一字的名即可
○ 连续的存储器 [continuous device]	1	字存储器:输入 1 ; 位存储器:输入所用的位存储器的个数
○数据类型	BIN	指定所连结的存储器数据类型
○文本的开始号	1	输入要显示文本的第一个注册文本号
○颜色	1 or 11	设定字符颜色

■ 备注

- 目标文本必须先创建并注册 (Register)

字符显示单元 ASCII 码文本显示	ASCII 码文本显示	D:约 520 字节 S: 约 220 字节
-----------------------	--------------------	---------------------------

#CLM2001 #MLM2001 [ABCDEFGHI J]	#CLM2002 #MLM2002 [ABCDEFGHI J]	#CLM2003 #MLM2003 [ABCDEFGHI J]
#CLM2004 #MLM2004 [ABCDEFGHI J]	#CLM2005 #MLM2005 [ABCDEFGHI J]	#CLM2006 #MLM2006 ABCDEFGHI J
#CLM2007 #MLM2007 [ABCDEFGHI JKLMNOPQRST]	#CLM2008 #MLM2008 [ABCDEFGHI JKLMNOPQRST]	#CLM2009 #MLM2009 [ABCDEFGHI JKLMNOPQRST]
#CLM2010 #MLM2010 [ABCDEFGHI JKLMNOPQRST]	#CLM2011 #MLM2011 [ABCDEFGHI JKLMNOPQRST]	#CLM2012 #MLM2012 ABCDEFGHI JKLMNOPQRST

■ 功能

此部品从指定的第一个功能存储器中读出的数据视为 ASCII 码并显示相应的字符串

■ 动作参数

动作参数	初始值	描述
模板设置		
○局号	01	输入 PLC 局号
◎起始的存储器名		输入放有要显示字符的 ASCII 码的存储器名
○ [字符的数目 (全角)]	5 or 10	指定将要被读出字符的字存储器数目
数据排列 [LOWER: 1/UPPER: 2]	1	指定字存储器的第一个字符

■ 备注

- 当字符数目比预先设定的“从 PLC 读出的字符数目”更多时，增加字符的数目；
- 数据排列 设定如下：
Lower: 所连结的存储器值为"4142H" →字符显示 "BA"
Upper: 所连结的存储器值为"4142H" → 字符显示"AB"

字符显示单元 输入文本显示	输入文本显示	D: 约 1800 字节 S: 约 330 字节
------------------	--------	-----------------------------

#CLM3001 #MLM3001	#CLM3002 #MLM3002	#CLM3003 #MLM3003
ABCDEFGHI J	ABCDEFGHI J	ABCDEFGHI J
#CLM3004 #MLM3004	#CLM3005 #MLM3005	#CLM3006 #MLM3006
ABCDEFGHI J	ABCDEFGHI J	ABCDEFGHI J
#CLM3007 #MLM3007	#CLM3008 #MLM3008	#CLM3009 #MLM3009
ABCDEFGHI JKLMNOPQRST	ABCDEFGHI JKLMNOPQRST	ABCDEFGHI JKLMNOPQRST
#CLM3010 #MLM3010	#CLM3011 #MLM3011	#CLM3012 #MLM3012
ABCDEFGHI JKLMNOPQRST	ABCDEFGHI JKLMNOPQRST	ABCDEFGHI JKLMNOPQRST

■ 功能

■ 此部品从指定的第一个功能存储器中读出的字符视为 ASCII 码并显示此文本

- 此部品和一个键盘（输入字符）联合使用
- 按此部品即可打开键盘同时从键盘中输入字符，并将其转化为 Ascii 码数据被写入 PLC 内部。
- 当指定了下一个部品名称时，光标移动到下一个输入的文本部品，此功能对连续地输入文本是十分有用的

■ 动作参数

动作参数	初始值	描述
模板设置		
○局号	01	输入 PLC 局号
◎起始的存储器名		输入将要被写入并显示字符的起始存储器名
○ [字符的数目]	5 or 10	指定将要被读出字符的字存储器数目
○数据排列 lower:1/upper:2]	1	指定字存储器的第一个字符
○ 显示方式 ○ 正常:1/快速: 2]	1	指定条形码文本的显示方式 "1":在确认已经写入 P L C 后, 显示数据 "2": 在被写入 PLC 之前显示数据 (快速显示)
△下一部品名		指定光标下一步移向的部品名, 如无下一部品则无需输入
△隐藏键盘的画面名		当键盘在全局画面输入全局画面名, 当键盘在子画面上则无需输入
◎键盘名		指定键盘名
△子画面: 1 / 全局画面: 无需输入]	1	当键盘在子画面上输入 1, 当键盘隐藏在全局画面上则无需输入

■ 备注

- 当字符数目比预先设定的“从 PLC 读出的字符数目”更多时，要增加设定的字符数目；
- 数据排列 设定如下：
Lower: 所连结的存储器值为"4142H" → 字符显示 "BA"
Upper: 所连结的存储器值为"4142H" → 字符显示"AB"

字符显示单元 带下拉的注册文本显示	<u>带下拉的注册文本显示器</u>	D: 约 2700 字节 S: 约 1080 字节
----------------------	--------------------	------------------------------

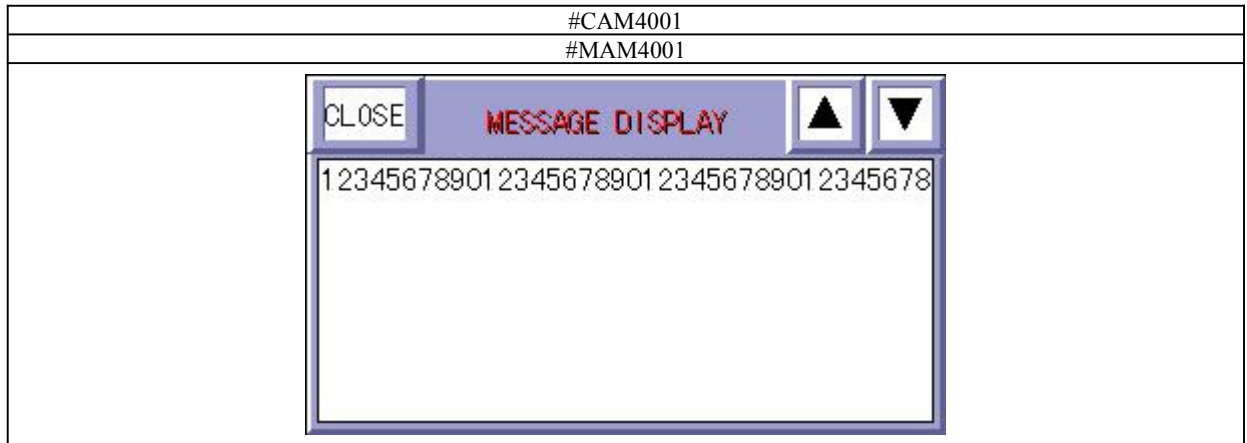

■ 功能

- 此部品显示与另一部品数据相对应的注册文本;
- 将要显示的注册文本的号是由发送至部品的数据及注册文本的起始号决定;
- 使用"PRINT"和"SEND" 指令将数据发送至部品
- 例) PRINT 1 SEND .B000.

■ 动作参数

动作参数	初始值	描述
模板设置[Template setup]		
○ 起始的注册文本号 [first registered text No.]	1	指定要显示的注册文本的起始号

■ 备注

- 目标文本必须先创建并注册

字符显示单元 条形码显示	<u>条形码显示</u>	D:约 280 字节 S: 约 130 字节
-----------------	--------------	---------------------------

#CGM5001 #MGM5001	#CGM5002 #MGM5002	#CGM5003 #MGM5003
ABCDEFGHI J	ABCDEFGHI J	ABCDEFGHI J
#CGM5004 #MGM5004	#CGM5005 #MGM5005	#CGM5006 #MGM5006
ABCDEFGHI J	ABCDEFGHI J	ABCDEFGHI J
#CGM5007 #MGM5007	#CGM5008 #MGM5008	#CGM5009 #MGM5009
ABCDEFGHI JKLMNOPQRST	ABCDEFGHI JKLMNOPQRST	ABCDEFGHI JKLMNOPQRST
#CGM5010 #MGM5010	#CGM5011 #MGM5011	#CGM5012 #MGM5012
ABCDEFGHI JKLMNOPQRST	ABCDEFGHI JKLMNOPQRST	ABCDEFGHI JKLMNOPQRST

■ 功能

- 此部品显示来自条形码读入机的文本信息

字符显示单元 输入条形码显示	输入条形码显示	D:约 1500 字节 S: 约 320 字节
-------------------	----------------	----------------------------

#CLM6301 #MLM6301	#CLM6302 #MLM6302	#CLM6303 #MLM6303
ABCDEFGHI J	ABCDEFGHI J	ABCDEFGHI J
#CLM6304 #MLM6304	#CLM6305 #MLM6305	#CLM6306 #MLM6306
ABCDEFGHI J	ABCDEFGHI J	ABCDEFGHI J
#CLM6307 #MLM6307	#CLM6308 #MLM6308	#CLM6309 #MLM6309
ABCDEFGHI JKLMNOPQRST	ABCDEFGHI JKLMNOPQRST	ABCDEFGHI JKLMNOPQRST
#CLM6310 #MLM6310	#CLM6311 #MLM6311	#CLM6312 #MLM6312
ABCDEFGHI JKLMNOPQRST	ABCDEFGHI JKLMNOPQRST	ABCDEFGHI JKLMNOPQRST

■ 功能

- 此字符显示器用来显示条形码文本并将此文本作为 ASCII 码数据写入 PLC ;
- 按此部品即可输入条形码数据

■ 动作参数

动作参数	初始值	描述
模板设置		
○局号 [station No.]	01	输入 PLC 局号名
◎起始的存储器名 [first device name]		输入将要写入文本的存储器起始名
○字符数目 [number of characters (full size)]	5 or 10	指定将要写入数据的字节存储器数目
○数据排列 [data listing lower:1/upper:2]	1	指定字存储器的第一个字符
○显示方式 [正常:1/快速:2]	1	指定条形码文本的显示方式 "1":在确认已经写入 PLC 后,显示数据 "2":在被写入 PLC 之前显示数据(快速显示)

■ 备注

- 当字符的数目比预先设定的[字符数目]多时,可以增加其数目
- 数据排列 设定如下:
Lower: 所连结的存储器值为"4142H" →字符显示 "BA"
Upper: 所连结的存储器值为"4142H" → 字符显示"AB"

字符显示单元 ASCII 码文本显示(字节) 专用于子存储器	ASCII 码文本显示(字节)	D:约 760 字节 S: 约 260 字节
--------------------------------------	------------------------	---------------------------

#CLM6101 #MLM6101	#CLM6102 #MLM6102	#CLM6103 #MLM6103
ABCDEFGHI J	ABCDEFGHI J	ABCDEFGHI J
#CLM6104 #MLM6104	#CLM6105 #MLM6105	#CLM6106 #MLM6106
ABCDEFGHI J	ABCDEFGHI J	ABCDEFGHI J
#CLM6107 #MLM6107	#CLM6108 #MLM6108	#CLM6109 #MLM6109
ABCDEFGHI JKLMNOPQRST	ABCDEFGHI JKLMNOPQRST	ABCDEFGHI JKLMNOPQRST
#CLM6110 #MLM6110	#CLM6111 #MLM6111	#CLM6112 #MLM6112
ABCDEFGHI JKLMNOPQRST	ABCDEFGHI JKLMNOPQRST	ABCDEFGHI JKLMNOPQRST

■ 功能

- 此部品只用于具有字节存储器的 PLC;

■ 此部品从指定的第一个功能存储器中读出的字符视为 ASCII 码并作为文本显示;

■ 动作参数

动作参数	初始值	描述
模板设置 [Template setup]		
○局号 [station No.]	01	输入 PLC 局号
◎起始的存储器名 [first device name]		输入将要显示其字符的存储器起始名
○字符的数目 [number of characters]	10 or 20	指定将要读出其字符的字节数

■ 备注

- 当字符数目比预先设定的“从 PLC 读出的字符数目”更多时，增加字符的数目;

字符显示单元 输入文本显示(字节) 专用于字节存储器	输入文本显示(字节)	D:约 1800 字节 S: 约 400 字节
----------------------------------	-------------------	----------------------------

#CLM6201 #MLM6201	#CLM6202 #MLM6202	#CLM6203 #MLM6203
ABCDEFGHI J	ABCDEFGHI J	ABCDEFGHI J
#CLM6204 #MLM6204	#CLM6205 #MLM6205	#CLM6206 #MLM6206
ABCDEFGHI J	ABCDEFGHI J	ABCDEFGHI J
#CLM6207 #MLM6207	#CLM6208 #MLM6208	#CLM6209 #MLM6209
ABCDEFGHI JKLMNOPQRST	ABCDEFGHI JKLMNOPQRST	ABCDEFGHI JKLMNOPQRST
#CLM6210 #MLM6210	#CLM6211 #MLM6211	#CLM6212 #MLM6212
ABCDEFGHI JKLMNOPQRST	ABCDEFGHI JKLMNOPQRST	ABCDEFGHI JKLMNOPQRST

■ 功能

- 此部品只用于具有字存储器的 PLC;
- 此部品从指定的第一个功能存储器中读出的字符视为 ASCII 码并作为文本显示;
- 此部品和一个键盘(输入字符)联合使用
- 按此部品即打开键盘,从键盘中输入的数据就被写入 PLC 并作为字符显示;
- 当指定了下一个部品名时,光标移动到下一个输入的文本部品,此功能对连续地指定文本是十分有用的

■ 动作参数

动作参数	初始值	描述
模板设定[Template setup]		
○局号 [station No.]	1	输入 PLC 局号
◎起始的存储器名 [first device name]		输入将要写入并显示其字符的存储器起始名
○字符数目 [number of characters]	10 或 20	指定将要读出其字符的字节数
○显示方式 [正常:1/快速:2]	1	指定条形码文本的显示方式 "1":在确认已经写入 PLC 后,显示数据 "2":在被写入 PLC 之前显示数据(快速显示)
△下一部品名		指定光标下一步移向的部品名,如无下一部品则无需输入
△隐藏键盘的画面名		当键盘在全局画面输入全局画面名,当键盘在子画面上则无需输入
◎键盘名		指定键盘名
△子画面: 1 / 全局画面: [无需输入]	1	当键盘在子画面上输入 1,当键盘隐藏在全局画面上则无需输入

■ 备注

- 当字符数目比预先设定的“从 PLC 读出的字符数目”更多时,增加字符的数目;

字符显示单元 输入条形码显示(字节) 专用于字节存储器	输入条形码显示器(字节)	D:约 1500 字节 S:约 320 字节
-----------------------------------	--------------	---------------------------

#CLM6301 #MLM6301 ABCDEF GHI J	#CLM6302 #MLM6302 ABCDEF GHI J	#CLM6303 #MLM6303 ABCDEF GHI J
#CLM6304 #MLM6304 ABCDEF GHI J	#CLM6305 #MLM6305 ABCDEF GHI J	#CLM6306 #MLM6306 ABCDEF GHI J
#CLM6307 #MLM6307 ABCDEFGHI JKLMNOPQRST	#CLM6308 #MLM6308 ABCDEFGHI JKLMNOPQRST	#CLM6309 #MLM6309 ABCDEFGHI JKLMNOPQRST
#CLM6310 #MLM6310 ABCDEFGHI JKLMNOPQRST	#CLM6311 #MLM6311 ABCDEFGHI JKLMNOPQRST	#CLM6312 #MLM6312 ABCDEFGHI JKLMNOPQRST

■ 功能

- 此部品只用于具有字节存储器的 PLC;
- 此部品显示条形码文本并将此文本写入 PLC 中作为 ASCII 码数据;.
- 按此部品即可输入条形码数据

■ 动作参数

动作参数	初始值	Description
模板设定[Template setup]		
○局号 [station No.]	1	输入 PLC 局号
◎起始的存储器名 [first device name]		输入将要写入其文本的存储器起始名
○字符数目 [number of characters]	10 或 20	指定将要写入其数据的字节数
○显示方式 [正常:1/快 速:2]	1	指定条形码文本的显示方式 "1": 在确认已经写入 P L C 后, 显示数据 "2": 在被写入 PLC 之前显示数据 (快速显示)

■ 备注

- 当字符的数目比预先设定的[字符数目]多时,可以增加其数目

4. 指示灯



灯 指示灯		灯						D:约 160 字节 S:约 110 字节
#CLL1001	#CLL1002	#CLL1003	#CLL1004	#CLL1005	#CLL1006	#CLL1007	#CLL1008	
#MLL1001			#MLL1004			#MLL1007		
#CLL1009	#CLL1010	#CLL1011	#CLL1012	#CLL1013	#CLL1014	#CLL1015	#CLL1016	
	#MLL1010			#MLL1013			#MLL1016	
#CLL1017	#CLL1018	#CLL1019	#CLL1020	#CLL1021	#CLL1022	#CLL1023	#CLL1024	
			#MLL1020			#MLL1023		
#CLL1025	#CLL1026	#CLL1027	#CLL1028	#CLL1029	#CLL1030	#CLL1031	#CLL1032	
	#MLL1026			#MLL1029			#MLL1032	
#CLL1033	#CLL1034	#CLL1035	#CLL1036	#CLL1037				
		#MLL1035						

■ 功能

- 此部品当所指定的位存储器值为 1 时灯点亮，而当存储器值为 0 时灯熄灭；
- 当此灯点亮时，灯的颜色由“Color when off”（Off 时的颜色）改变到“Color when on”（On 时颜色）。

































■ 动作参数

动作参数	初始值	描述
灯参数设定		
○局号	01	输入 PLC 局号
◎存储器名		输入开/关此灯的存储器名
○数据类型	BIN	设定所指的存储器数据类型
○灯亮时颜色	-	指定灯点亮时的颜色
○灯熄时颜色	-	指定灯熄灭时的颜色

■ 备注

- 对一个彩色部品(灯), 除非它的背景色和与关闭 (OFF) 时的颜色相同, 否则它可能不能点亮。

灯 标记灯	标记灯	D:约 170 字节 S:约 110 字节 s
----------	-----	----------------------------

#CLL2001	#CLL2002	#CLL2003	#CLL2004	#CLL2005	#CLL2006	#CLL2007	#CLL2008
#MLL2001	#MLL2002	#MLL2003	#MLL2004	#MLL2005	#MLL2006	#MLL2007	#MLL2008
							
#CLL2009	#CLL2010	#CLL2011	#CLL2012	#CLL2013	#CLL2014	#CLL2015	#CLL2016
#MLL2009	#MLL2010	#MLL2011	#MLL2012	#MLL2013	#MLL2014	#MLL2015	#MLL2016
							
#CLL2017	#CLL2018	#CLL2019	#CLL2020	#CLL2021	#CLL2022	#CLL2023	#CLL2024
#MLL2017	#MLL2018	#MLL2019	#MLL2020	#MLL2021	#MLL2022	#MLL2023	#MLL2024
							
#CLL2025	#CLL2026	#CLL2027	#CLL2028	#CLL2029	#CLL2030	#CLL2031	#CLL2032
#MLL2025	#MLL2026	#MLL2027	#MLL2028	#MLL2029	#MLL2030	#MLL2031	#MLL2032
							

■ 功能

- 此部品当所指定的位存储器值为 1 时灯点亮，而当存储器值为 0 时灯熄灭；
- 当此灯点亮时，灯的颜色由“Color when off”（Off 时的颜色）改变到“Color when on”（On 时颜色）。

■ 动作参数

动作参数	初始值	描述
灯参数设定		
○局号	01	输入 PLC 局号
◎存储器名		输入开/关此灯的存储器名
○数据类型	BIN	设定所指的存储器数据类型
○灯亮时颜色	-	指定灯点亮时的颜色
○灯熄时颜色	-	指定灯熄灭时的颜色

■ 备注

- 对一个彩色部品(灯)，除非它的背景色和与关闭（OFF）时的颜色相同，否则它可能不能点亮。

灯 带标签的指示灯	带标签的指示灯	D:约 190 字节 S:约 1 1 0 字节
--------------	----------------	----------------------------

#CLL3001	#CLL3002	#CLL3003	#CLL3004	#CLL3005	#CLL3006	#CLL3007	#CLL3008
#MLL3001	#MLL3002	#MLL3003	#MLL3004	#MLL3005	#MLL3006	#MLL3007	#MLL3008
#CLL3009	#CLL3010	#CLL3011	#CLL3012	#CLL3013	#CLL3014	#CLL3015	#CLL3016
#MLL3009	#MLL3010	#MLL3011	#MLL3012	#MLL3013	#MLL3014	#MLL3015	#MLL3016
#CLL3017	#CLL3018	#CLL3019	#CLL3020	#CLL3021	#CLL3022	#CLL3023	#CLL3024
#MLL3017	#MLL3018	#MLL3019	#MLL3020	#MLL3021	#MLL3022	#MLL3023	#MLL3024
#CLL3025	#CLL3026	#CLL3027	#CLL3028	#CLL3029	#CLL3030	#CLL3031	#CLL3032
#MLL3025	#MLL3026	#MLL3027	#MLL3028	#MLL3029	#MLL3030	#MLL3031	#MLL3032
#CLL3033	#CLL3034	#CLL3035	#CLL3036	#CLL3037	#CLL3038	#CLL3039	#CLL3040
#MLL3033	#MLL3034	#MLL3035	#MLL3036	#MLL3037	#MLL3038	#MLL3039	#MLL3040

■ 功能

- 此部品当所指定的位存储器值为 1 时灯点亮，而当存储器值为 0 时灯熄灭；
- 当此灯点亮时，灯的颜色由“Color when off”（Off 时的颜色）改变到“Color when on”（On 时颜色）。



■ 动作参数

动作参数	初始值	描述
灯参数设定		
○局号	01	输入 PLC 局号
◎存储器名		输入开/关此灯的存储器名
○数据类型	BIN	设定所指的存储器数据类型
○灯亮时颜色	-	指定灯点亮时的颜色
○灯熄时颜色	-	指定灯熄灭时的颜色



■ 备注

- 对一个彩色部品(灯)，除非它的背景色和与关闭（OFF）时的颜色相同，否则它可能不能点亮。

灯 可设定标签的指示灯	可设定标签的指示灯	D:约 310 子节 S:约 220 字节
----------------	------------------	--------------------------

#CLL4001	#CLL4002	#CLL4003
#MLL4001	#MLL4002	#MLL4003
		

灯 可设定标签的指示灯	标签设定可变的指示灯	D: About 310 bytes S: About 220 bytes
----------------	-------------------	--

#CLL4004	#CLL4005	#CLL4005
#MLL4004	#MLL4005	#MLL4005
		

■ 功能

- 此部品当所指定的位存储器值为 1 时灯点亮，而当存储器值为 0 时灯熄灭；
- 当此灯点亮时，灯的颜色由“Color when off”（Off 时的颜色）改变到“Color when on”（On 时颜色）。

■ 动作参数

动作参数	初始值	描述
灯参数设定		
○局号	01	输入 PLC 局号
◎存储器名		输入开/关此灯的存储器名
○数据类型	BIN	设定所指的存储器数据类型
○灯亮时颜色	-	指定灯点亮时的颜色
○灯熄时颜色	-	指定灯熄灭时的颜色

[名称设定]

动作参数	初始值	描述
[模板设定]		
○ [名称字符]	“Operate”	输入要显示的名称字符











[点亮 / 熄灭时名称可变的灯]

动作参数	初始值	描述
灯参数设定		
○ [熄灭时显示的字符]	“OFF”	输入在灯熄灭时显示的标签字符
○ [点亮时显示的字符]	“ON”	输入在灯点亮时显示的标签字符

■ 备注

- 对一个彩色部品(灯)，除非它的背景色和与关闭（OFF）时的颜色相同，否则它可能不能点亮。

灯 管形灯	管形灯	D:约 1 6 0 字节 S:约 130 字节
----------	-----	----------------------------

#CLL5001	#CLL5002	#CLL5003	#CLL5004	#CLL5005	#CLL5006	#CLL5007	#CLL5008
#MLL5001	#MLL5002	#MLL5003	#MLL5004	#MLL5005	#MLL5006	#MLL5007	#MLL5008
							
#CLL5009	#CLL5010	#CLL5011					
#MLL5009	#MLL5010	#MLL5011					
							

■ 功能

- 此部品(灯)当所指定的位存储器值为 1 时点亮，而当存储器值为 0 时灯熄灭

■ 动作参数

动作参数	初始值	描述
[管形灯参数设定]		
<input type="radio"/> 局号	01	输入 PLC 局号
<input checked="" type="radio"/> 存储器名		输入控制管道灯开 / 关的存储器名称
<input type="radio"/> 存储器类别	Word	字存储器 (也适合于位存储器)
<input type="radio"/> [数据类型]	BIN	设定所指的存储器数据类型

■ 备注

- 当需要改变外框的颜色及管形灯 ON / OFF 时的颜色，请点击“Detail edit”进入详细编辑栏进行设置。

灯 管型灯	管形灯	D: 约 260 字节 S: 约 110 字节
----------	-----	----------------------------

#CLL5101	#CLL5102	#CLL5103	#CLL5104	#CLL5105	#CLL5106	#CLL5107	#CLL5108
#MLL5101	#MLL5102	#MLL5103	#MLL5104	#MLL5105	#MLL5106	#MLL5107	#MLL5108
#CLL5109	#CLL5110	#CLL5111	#CLL5112	#CLL5113	#CLL5114	#CLL5115	#CLL5116
#MLL5109	#MLL5110	#MLL5111	#MLL5112	#MLL5113	#MLL5114	#MLL5115	#MLL5116

■ 功能

- 此部品当所指定的位存储器值为 1 时灯点亮，而当存储器值为 0 时灯熄灭；
- 当此灯点亮时，灯的颜色由“Color when off”（Off 时的颜色）改变到“Color when on”（On 时颜色）。

■ 动作参数

[彩色部品]

动作参数	初始值	描述
灯参数设定		
○局号	01	输入 PLC 局号
◎存储器名		输入开/关此灯的存储器名
○数据类型	BIN	设定所指的存储器数据类型
○灯亮时颜色	-	指定灯点亮时的颜色
○灯熄时颜色	-	指定灯熄灭时的颜色





































[黑白部品]

动作参数	初始值	描述
[模板设定]		
○局号	01	输入 PLC 局号
◎存储器名		输入开关此灯的存储器名

■ 备注

- 对一个彩色部品(灯), 除非它的背景色和与关闭 (OFF) 时的颜色相同, 否则它可能不能点亮。

灯 对应于字的位存储器 灯 (对字)	<u>灯(对应于字的位存储器)</u>	D:约 290 字节 S: 约 110 字节
--------------------------	---------------------	---------------------------

#CLL6101	#CLL6102	#CLL6103	#CLL6104	#CLL6105	#CLL6106	#CLL6107	#CLL6108
#MLL6101			#MLL6104			#MLL6107	
							
#CLL6109	#CLL6110	#CLL6111	#CLL6112	#CLL6113	#CLL6114	#CLL6115	#CLL6116
	#MLL6110			#MLL6113			#MLL6116
							
#CLL6117	#CLL6118	#CLL6119	#CLL6120	#CLL6121	#CLL6122	#CLL6123	#CLL6124
			#MLL6120			#MLL6123	
							
#CLL6125	#CLL6126	#CLL6127	#CLL6128	#CLL6129	#CLL6130	#CLL6131	#CLL6132
	#MLL6126			#MLL6129			#MLL6132
							
#CLL6133	#CLL6134	#CLL6135	#CLL6136	#CLL6137			
		#MLL6135					
							

■ 功能

- 此灯在所指定的字存储器值为 "1"时点亮, 而当值为 "0"时熄灭
- 当此灯点亮时, 灯的颜色改变到"灯点亮时颜色". (彩色部品)

































■ 动作参数

动作参数	初始值	描述
[模板设置]		
○局号	01	输入 PLC 局号
◎ [存储器名(字)]		输入开关此灯的字存储器名
○ [位指定]		设定字存储器监视位(0-15)

■ 备注

- 对一个彩色部品(灯), 除非它的背景色和与关闭 (OFF) 时的颜色相同, 否则它可能不能点亮。

灯 对应于字的位存储器 灯 (对字)	灯(对应于字的位存储器)	D: 约 270 字节 S: 约 110 字节
--------------------------	--------------	----------------------------

#CLL6201	#CLL6202	#CLL6203	#CLL6204	#CLL6205	#CLL6206	#CLL6207	#CLL6208
#MLL6201	#MLL6202	#MLL6203	#MLL6204	#MLL6205	#MLL6206	#MLL6207	#MLL6208
							
#CLL6209	#CLL6210	#CLL6211	#CLL6212	#CLL6213	#CLL6214	#CLL6215	#CLL6216
#MLL6209	#MLL6210	#MLL6211	#MLL6212	#MLL6213	#MLL6214	#MLL6215	#MLL6216
							
#CLL6217	#CLL6218	#CLL6219	#CLL6220	#CLL6221	#CLL6222	#CLL6223	#CLL6224
#MLL6217	#MLL6218	#MLL6219	#MLL6220	#MLL6221	#MLL6222	#MLL6223	#MLL6224
							
#CLL6225	#CLL6226	#CLL6227	#CLL6228	#CLL6229	#CLL6230	#CLL6231	#CLL6232
#MLL6225	#MLL6226	#MLL6227	#MLL6228	#MLL6229	#MLL6230	#MLL6231	#MLL6232
							

■ 功能

- 此灯在所指定的字存储器值为 "1"时点亮，而当值为 "0"时熄灭
- 当此灯点亮时，灯的颜色改变到"灯点亮时颜色"。(彩色部品)

■ 动作参数

动作参数	初始值	描述
[模板设置]		
○局号	01	输入 PLC 局号
◎ [存储器名(字)]		输入开关此灯的字存储器名
○ [位指定]		设定字存储器监视位(0-15)

■ 备注

- 对一个彩色部品(灯), 除非它的背景色和与关闭 (OFF) 时的颜色相同, 否则它可能不能点亮。

灯 对应于字的位存储器 灯 (对字)	带标签的指示灯(对应于字的 每一位)	D:约 400 字节 S: 约 110 字节
--------------------------	-----------------------	---------------------------

#CLL6301	#CLL6302	#CLL6303	#CLL6304	#CLL6305	#CLL6306	#CLL6307	#CLL6308
#MLL6301	#MLL6302	#MLL6303	#MLL6304	#MLL6305	#MLL6306	#MLL6307	#MLL6308
#CLL6309	#CLL6310	#CLL6311	#CLL6312	#CLL6313	#CLL6314	#CLL6315	#CLL6316
#MLL6309	#MLL6310	#MLL6311	#MLL6312	#MLL6313	#MLL6314	#MLL6315	#MLL6316
#CLL6317	#CLL6318	#CLL6319	#CLL6320	#CLL6321	#CLL6322	#CLL6323	#CLL6324
#MLL6317	#MLL6318	#MLL6319	#MLL6320	#MLL6321	#MLL6322	#MLL6323	#MLL6324
#CLL6325	#CLL6326	#CLL6327	#CLL6328	#CLL6329	#CLL6330	#CLL6331	#CLL6332
#MLL6325	#MLL6326	#MLL6327	#MLL6328	#MLL6329	#MLL6330	#MLL6331	#MLL6332
#CLL6333	#CLL6334	#CLL6335	#CLL6336	#CLL6337	#CLL6338	#CLL6339	#CLL6340
#MLL6333	#MLL6334	#MLL6335	#MLL6336	#MLL6337	#MLL6338	#MLL6339	#MLL6340

■ 功能

- 此灯在所指定字存储器的指定位为 "1"时点亮, 为 "0"时熄灭
- 当此灯点亮时, 灯的颜色改变到"灯点亮时颜色". (彩色部品)

■ 动作参数

动作参数	初始值	描述
[模板设置]		
○局号	01	输入 PLC 局号
◎ [存储器名(字)]		输入开关此灯的字存储器名
○ [位指定]		设定字存储器监视位(0-15)

■ 备注

- 对一个彩色部品(灯), 除非它的背景色和与关闭 (OFF) 时的颜色相同, 否则它可能不能点亮。

5. 开关



开关 标记开关	开关	D:约 210 字节 S:约 150 字节
------------	----	--------------------------

#CLS1001	#CLS1002	#CLS1003	#CLS1004	#CLS1005	#CLS1006	#CLS1007	#CLS1008
#MLS1001		#MLS1003	#MLS1004	#MLS1005	#MLS1006	#MLS1007	#MLS1008
#CLS1009	#CLS1010	#CLS1011	#CLS1012	#CLS1013	#CLS1014	#CLS1015	#CLS1016
#MLS1009	#MLS1010	#MLS1011	#MLS1012	#MLS1013	#MLS1014	#MLS1015	#MLS1016
#CLS1017	#CLS1018	#CLS1019	#CLS1020	#CLS1021	#CLS1022	#CLS1023	#CLS1024
#MLS1017	#MLS1018	#MLS1019	#MLS1020	#MLS1021	#MLS1022	#MLS1023	#MLS1024
#CLS1025	#CLS1026	#CLS1027	#CLS1028	#CLS1029	#CLS1030	#CLS1031	#CLS1032
#MLS1025	#MLS1026	#MLS1027	#MLS1028	#MLS1029	#MLS1030	#MLS1031	#MLS1032

■ 功能

- 此开关将其 ON/OFF 状态传递给所指定的存储器；
- 此开关是（Momentary）点动开关，如要改变为交替式（Alternate）开关，请在开关的“详细编辑”（Detail Edit）栏将 “TYPE” 设定为 “Alternate”

■ 动作参数

















动作参数	初始值	描述
[开关设定]		
<input type="radio"/> 局号（station number）	01	输入 PLC 局号
<input checked="" type="radio"/> [存储器名]（device name）		输入将要被写入开关 ON/OFF 状态的存储器名。
<input type="radio"/> [同步及动作]	None	YES: 根据开关 ON/OFF 状态来改变显示。 NO: 确认 PLC 内部值变化后改变显示
<input type="radio"/> [ON 时写入]	1	开关在 ON 时（按下时）将值写入。
<input type="radio"/> [OFF 时写入]	0	开关在 OFF 时（放手时）将值写入。

■ 备注

要改变 ON 时显示的颜色，可以在开关的“Detail Edit”（“详细编辑”）栏改变“background”-“Color when on”（“背景：ON 时颜色”）。

要改变 OFF 时显示的颜色，可以在开关的“Detail Edit”（“详细编辑”）栏改变“background”-“Color when off”，然后在“部品属性”中改变部品颜色或背景色。

开关 标记开关	开关	D:约 210 字节 S: 约 150 字节
------------	----	---------------------------

#CLS1033	#CLS1034	#CLS1035	#CLS1036	#CLS1037	#CLS1038	#CLS1039	#CLS1040
#MLS1033	#MLS1034	#MLS1035	#MLS1036	#MLS1037	#MLS1038	#MLS1039	#MLS1040
							
#CLS1041	#CLS1042	#CLS1043	#CLS1044	#CLS1045	#CLS1046	#CLS1047	#CLS1048
#MLS1041	#MLS1042	#MLS1043	#MLS1044				
							
#CLS1049							
#MLS1049							
							

■ 功能

- 此开关将其 ON/OFF 状态传递给所指定的存储器；
- 此开关是 (Momentary) 点动开关，如要改变为交替式 (Alternate) 开关，请在开关的“详细编辑” (Detail Edit) 栏将 “TYPE” 设定为 “Alternate”

■ 动作参数

动作参数	初始值	描述
[开关设定]		
○ 局号 (station number)	01	输入 PLC 局号
◎ [存储器名] (device name)		输入将要被写入开关 ON/OFF 状态的存储器名。
○ [同步及动作]	None	YES: 根据开关 ON/OFF 状态来改变显示。 NO: 确认 PLC 内部值变化后改变显示
○ [ON 时写入]	1	开关在 ON 时 (按下时) 将值写入。
○ [OFF 时写入]	0	开关在 OFF 时 (放手时) 将值写入。

■ 备注

要改变 ON 时显示的颜色，可以在开关的“Detail Edit”(“详细编辑”)栏改变“background”-“Color when on” (“背景：ON 时颜色”)。
要改变 OFF 时显示的颜色，可以在开关的“Detail Edit”(“详细编辑”)栏改变“background”-“Color when off”，然后在“部品属性”中改变部品颜色或背景色。

开关 带指示灯的开关	带指示灯的开关	D: 约 260 字节 S: 约 180 字节
---------------	----------------	----------------------------

#CLS2001	#CLS2002	#CLS2003	#CLS2004	#CLS2005	#CLS2006	#CLS2007	#CLS2008
#MLS2001		#MLS2003	#MLS2004	#MLS2005	#MLS2006	#MLS2007	#MLS2008
#CLS2009	#CLS2010	#CLS2011	#CLS2012	#CLS2013	#CLS2014	#CLS2015	#CLS2016
#MLS2009	#MLS2010	#MLS2011	#MLS2012	#MLS2013	#MLS2014	#MLS2015	#MLS2016
#CLS2017	#CLS2018	#CLS2019	#CLS2020	#CLS2021	#CLS2022	#CLS2023	#CLS2024
#MLS2017	#MLS2018	#MLS2019	#MLS2020	#MLS021	#MLS2022	#MLS2023	#MLS2024
#CLS2025	#CLS2026	#CLS2027	#CLS2028	#CLS2029	#CLS2030	#CLS2031	#CLS2032
#MLS2025	#MLS2026	#MLS2027	#MLS2028	#MLS2029	#MLS2030	#MLS2031	#MLS2032

■ 功能

- 此开关将其 ON/OFF 状态传递到 PLC 中指定的内部继电器, 并根据与灯相连的位状态变化来显示其 ON/OFF 状态;
此开关是 (Momentory) 点动开关, 如要改变为交替式 (Alternate) 开关, 请在开关的“详细编辑” (Detail Edit) 栏将 “TYPE” 设定为 “Alternate” 动作参数

■ 动作参数

动作参数	初始值	描述
灯参数设定		
○局号	01	输入 PLC 局号
◎存储器名		输入开/关此灯的存储器名
○数据类型	BIN	设定所指的存储器数据类型
○灯亮时颜色	-	指定灯点亮时的颜色
○灯熄时颜色	-	指定灯熄灭时的颜色

动作参数	初始值	描述
[开关设定]		
○局号 (station number)	01	输入 PLC 局号
◎ [存储器名] (device name)		输入将要被写入开关 ON/OFF 状态的存储器名.
○ [同步及动作]	None	YES: 根据开关 ON/OFF 状态来改变显示. NO: 确认 PLC 内部值变化后改变显示
○ [ON 时写入]	1	开关在 ON 时 (按下时) 将值写入。
○ [OFF 时写入]	0	开关在 OFF 时 (放手时) 将值写入。

■ 备注

- 对一个彩色部品(灯), 除非它的背景色和与关闭 (OFF) 时的颜色相同, 否则它可能不能点亮。

开关 带指示灯的开关	带指示灯的开关	D:约 260 字节 S: 约 180 字节
---------------	---------	---------------------------

#CLS2033	#CLS2034	#CLS2035	#CLS2036	#CLS2037	#CLS2038	#CLS2039	#CLS2040
#MLS2033	#MLS2034	#MLS2035	#MLS2036	#MLS2037	#MLS2038	#MLS2039	#MLS2040
#CLS2041	#CLS2042	#CLS2043	#CLS2044	#CLS2045	#CLS2046	#CLS2047	#CLS2048
#MLS2041	#MLS2042	#MLS2043	#MLS2044				
#CLS2049	#CLS2050						
#MLS2049	#MLS2050						

■ 功能

- 此开关将其 ON/OFF 状态传递到 PLC 中指定的内部继电器, 并根据与灯相连的位状态变化来显示其 ON/OFF 状态;
此开关是 (Momentary) 点动开关, 如要改变为交替式 (Alternate) 开关, 请在开关的“详细编辑” (Detail Edit) 栏将 “TYPE” 设定为 “Alternate” 动作参数

■ 动作参数

动作参数	初始值	描述
灯参数设定		
○局号	01	输入 PLC 局号
◎存储器名		输入开/关此灯的存储器名
○数据类型	BIN	设定所指的存储器数据类型
○灯亮时颜色	-	指定灯点亮时的颜色
○灯熄时颜色	-	指定灯熄灭时的颜色

动作参数	初始值	描述
[开关设定]		
○局号 (station number)	01	输入 PLC 局号
◎ [存储器名] (device name)		输入将要被写入开关 ON/OFF 状态的存储器名.
○ [同步及动作]	None	YES: 根据开关 ON/OFF 状态来改变显示. NO: 确认 PLC 内部值变化后改变显示
○ [ON 时写入]	1	开关在 ON 时 (按下时) 将值写入。
○ [OFF 时写入]	0	开关在 OFF 时 (放手时) 将值写入。

■ 备注

- 对一个彩色部品(灯), 除非它的背景色和与关闭 (OFF) 时的颜色相同, 否则它可能不能点亮。

开关 带标签的开关	带标签的开关	D:约 220 字节 S: 约 150 字节
--------------	---------------	---------------------------

#CLS3001	#CLS3002	#CLS3003	#CLS3004	#CLS3005	#CLS3006	#CLS3007	#CLS3008
#MLS3001	#MLS3002	#MLS3003	#MLS3004	#MLS3005	#MLS3006	#MLS3007	#MLS3008
#CLS3009	#CLS3010	#CLS3011	#CLS3012	#CLS3013	#CLS3014	#CLS3015	#CLS3016
#MLS3009	#MLS3010	#MLS3011	#MLS3012	#MLS3013	#MLS3014	#MLS3015	#MLS3016
#CLS3017	#CLS3018	#CLS3019	#CLS3020	#CLS3021	#CLS3022	#CLS3023	#CLS3024
#MLS3017	#MLS3018	#MLS3019	#MLS3020	#MLS3021	#MLS3022	#MLS3023	#MLS3024

■ 功能

- 此开关将其 ON/OFF 状态传递给所指定的存储器；
- 此开关是（Momentary）点动开关，如要改变为交替式（Alternate）开关，请在开关的“详细编辑”（Detail Edit）栏将 “TYPE” 设定为 “Alternate”

■ 动作参数

动作参数	初始值	描述
[开关设定]		
<input type="radio"/> 局号（station number）	01	输入 PLC 局号
<input checked="" type="radio"/> [存储器名]（device name）		输入将要被写入开关 ON/OFF 状态的存储器名。
<input type="radio"/> [同步及动作]	None	YES: 根据开关 ON/OFF 状态来改变显示。 NO: 确认 PLC 内部值变化后改变显示
<input type="radio"/> [ON 时写入]	1	开关在 ON 时（按下时）将值写入。
<input type="radio"/> [OFF 时写入]	0	开关在 OFF 时（放手时）将值写入。

■ 备注

要改变 ON 时显示的颜色，可以在开关的“Detail Edit”（“详细编辑”）栏改变“background”-“Color when on”（“背景：ON 时颜色”）。

要改变 OFF 时显示的颜色，可以在开关的“Detail Edit”（“详细编辑”）栏改变“background”-“Color when off”，然后在“部品属性”中改变部品颜色或背景色。

开关 带标签的开关	带标签的开关	D:约 220 字节 S:约 150 字节
--------------	---------------	--------------------------

#CLS3025	#CLS3026	#CLS3027	#CLS3028	#CLS3029	#CLS3030	#CLS3031	#CLS3032
#MLS3025	#MLS3026	#MLS3027	#MLS3028	#MLS3029	#MLS3030	#MLS3031	#MLS3032
RIGHT	LEFT	OPEN	CLOSE	↑	↓	←	→
#CLS3033	#CLS3034	#CLS3035	#CLS3036	#CLS3037	#CLS3038	#CLS3039	#CLS3040
#MLS3033	#MLS3034	#MLS3035	#MLS3036	#MLS3037	#MLS3038	#MLS3039	#MLS3040
INSPECT	CHECK	CARRY-IN	CARRY-OUT	ON	OFF	COM-PRESS	DECOM-PRESS
#CLS3041	#CLS3042	#CLS3043	#CLS3044	#CLS3045	#CLS3046	#CLS3047	#CLS3048
#MLS3041	#MLS3042	#MLS3043	#MLS3044	#MLS3045	#MLS3046	#MLS3047	#MLS3048
COMPRESS	DECOM-PRESS	WARM	COOL	HUMIDIFY	DEHUMI-DIFY	HEAT	FREEZE

■ 功能

- 此开关将其 ON/OFF 状态传递给所指定的存储器；
- 此开关是（Momentary）点动开关，如要改变为交替式（Alternate）开关，请在开关的“详细编辑”（Detail Edit）栏将 “TYPE” 设定为 “Alternate”

■ 动作参数

动作参数	初始值	描述
[开关设定]		
<input type="radio"/> 局号（station number）	01	输入 PLC 局号
<input checked="" type="radio"/> [存储器名]（device name）		输入将要被写入开关 ON/OFF 状态的存储器名。
<input type="radio"/> [同步及动作]	None	YES: 根据开关 ON/OFF 状态来改变显示。 NO: 确认 PLC 内部值变化后改变显示
<input type="radio"/> [ON 时写入]	1	开关在 ON 时（按下时）将值写入。
<input type="radio"/> [OFF 时写入]	0	开关在 OFF 时（放手时）将值写入。

■ 备注

要改变 ON 时显示的颜色，可以在开关的“Detail Edit”（“详细编辑”）栏改变“background”-“Color when on”（“背景：ON 时颜色”）。

要改变 OFF 时显示的颜色，可以在开关的“Detail Edit”（“详细编辑”）栏改变“background”-“Color when off”，然后在“部品属性”中改变部品颜色或背景色。

开关 带标签的监视开关	带标签和指示灯的开关	D:约 270 字节 S:约 180 字节
----------------	-------------------	--------------------------

#CLS4001	#CLS4002	#CLS4003	#CLS4004	#CLS4005	#CLS4006	#CLS4007	#CLS4008
#MLS4001	#MLS4002	#MLS4003	#MLS4004	#MLS4005	#MLS4006	#MLS4007	#MLS4008
#CLS4009	#CLS4010	#CLS4011	#CLS4012	#CLS4013	#CLS4014	#CLS4015	#CLS4016
#MLS4009	#MLS4010	#MLS4011	#MLS4012	#MLS4013	#MLS4014	#MLS4015	#MLS4016
#CLS4017	#CLS4018	#CLS4019	#CLS4020	#CLS4021	#CLS4022	#CLS4023	#CLS4024
#MLS4017	#MLS4018	#MLS4019	#MLS4020	#MLS4021	#MLS4022	#MLS4023	#MLS4024

■ 功能

- 此开关将其 ON/OFF 状态传递到 PLC 中指定的内部继电器, 并根据与灯相连的位状态变化来显示其 ON/OFF 状态;
此开关是 (Momentary) 点动开关, 如要改变为交替式 (Alternate) 开关, 请在开关的“详细编辑” (Detail Edit) 栏将 “TYPE” 设定为 “Alternate” 动作参数

■ 动作参数

动作参数	初始值	描述
灯参数设定		
○局号	01	输入 PLC 局号
◎存储器名		输入开/关此灯的存储器名
○数据类型	BIN	设定所指的存储器数据类型
○灯亮时颜色	-	指定灯点亮时的颜色
○灯熄时颜色	-	指定灯熄灭时的颜色

动作参数	初始值	描述
[开关设定]		
○局号 (station number)	01	输入 PLC 局号
◎ [存储器名] (device name)		输入将要被写入开关 ON/OFF 状态的存储器名.
○ [同步及动作]	None	YES: 根据开关 ON/OFF 状态来改变显示. NO: 确认 PLC 内部值变化后改变显示
○ [ON 时写入]	1	开关在 ON 时 (按下时) 将值写入。
○ [OFF 时写入]	0	开关在 OFF 时 (放手时) 将值写入。

■ 备注

- 对一个彩色部品(灯), 除非它的背景色和与关闭 (OFF) 时的颜色相同, 否则它可能不能点亮。

开关 带标签的监视开关	带标签和指示灯的开关	D:约 270 字节 S:约 180 字节
----------------	-------------------	--------------------------

#CLS4025	#CLS4026	#CLS4027	#CLS4028	#CLS4029	#CLS4030	#CLS4031	#CLS4032
#MLS4025	#MLS4026	#MLS4027	#MLS4028	#MLS4029	#MLS4030	#MLS4031	#MLS4032
RIGHT	LEFT	OPEN	CLOSE	↑	↓	←	→
#CLS4033	#CLS4034	#CLS4035	#CLS4036	#CLS4037	#CLS4038	#CLS4039	#CLS4040
#MLS4033	#MLS4034	#MLS4035	#MLS4036	#MLS4037	#MLS4038	#MLS4039	#MLS4040
INSPECT	CHECK	CARRY-IN	CARRY-OUT	ON	OFF	COM-PRESS	DECOM-PRESS
#CLS4041	#CLS4042	#CLS4043	#CLS4044	#CLS4045	#CLS4046	#CLS4047	#CLS4048
#MLS4041	#MLS4042	#MLS4043	#MLS4044	#MLS4045	#MLS4046	#MLS4047	#MLS4048
COMPRESS	DECOM-PRESS	WARM	COOL	HUMIDIFY	DEHUMIDIFY	HEAT	FREEZE

■ 功能

- 此开关将其 ON/OFF 状态传递到 PLC 中指定的内部继电器, 并根据与灯相连的位状态变化来显示其 ON/OFF 状态;
此开关是 (Momentary) 点动开关, 如要改变为交替式 (Alternate) 开关, 请在开关的“详细编辑” (Detail Edit) 栏将 “TYPE” 设定为 “Alternate” 动作参数

■ 动作参数











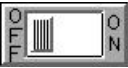

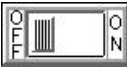



动作参数	初始值	描述
灯参数设定		
○局号	01	输入 PLC 局号
◎存储器名		输入开/关此灯的存储器名
○数据类型	BIN	设定所指的存储器数据类型
○灯亮时颜色	-	指定灯点亮时的颜色
○灯熄时颜色	-	指定灯熄灭时的颜色

动作参数	初始值	描述
[开关设定]		
○局号 (station number)	01	输入 PLC 局号
◎ [存储器名] (device name)		输入将要被写入开关 ON/OFF 状态的存储器名.
○ [同步及动作]	None	YES: 根据开关 ON/OFF 状态来改变显示. NO: 确认 PLC 内部值变化后改变显示
○ [ON 时写入]	1	开关在 ON 时 (按下时) 将值写入。
○ [OFF 时写入]	0	开关在 OFF 时 (放手时) 将值写入。

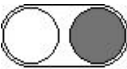
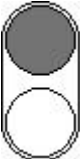
■ 备注

- 对一个彩色部品(灯), 除非它的背景色和与关闭 (OFF) 时的颜色相同, 否则它可能不能点亮。

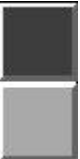
开关 拨动/选择开关	拨动开关	D: 约 690 字节 S: 约 260 字节
---------------	------	----------------------------

#CLS5001	#CLS5002	#CLS5003	#CLS5004	#CLS5005	#CLS5006	#CLS5007	#CLS5008
#MLS5001	#MLS5002	#MLS5003	#MLS5004	#MLS5005	#MLS5006	#MLS5007	#MLS5008
							
#CLS5009	#CLS5010	#CLS5011	#CLS5012	#CLS5013	#CLS5014	#CLS5015	#CLS5016
#MLS5009	#MLS5010	#MLS5011	#MLS5012	#MLS5013	#MLS5014	#MLS5015	#MLS5016
							
#CLS5017							
#MLS5017							
							

■ 功能

- 开关将其 ON/OFF 状态传递到指定的位存储器并根据与监视灯相连连的位存储器值的变化来显示其 ON/OFF 状态；
- 动作参数

动作参数	初始值	描述
[模板设置]		
○局号	01	输入 PLC 局号
◎ [指定监视的位存储器名]		输入要监视的位名称
◎ [指定开关的位存储器名]		输入将要开关 ON/OFF 状态写入到的存储器名

开关 拨动/选择开关	选择开关	D:参阅表格 S: 参阅表格
---------------	-------------	-------------------

#CLS5101	#CLS5102	#CLS5103
#MLS5101	#MLS5102	#MLS5103
Radio switch	Selector switch	Selector switch (Mitsubishi CPU direct connection)
D: 约 980 字节 S: 约 490 字节	D:约 470 字节 S: 约 340 字节	D:约 1520 字节 S: 约 560 字节
<input type="checkbox"/> SETUP1 <input type="checkbox"/> SETUP2 <input type="checkbox"/> SETUP3	<input type="checkbox"/> SETUP1 <input type="checkbox"/> SETUP2 <input type="checkbox"/> SETUP3	<input type="checkbox"/> SETUP1 <input type="checkbox"/> SETUP2 <input type="checkbox"/> SETUP3

■ 功能

[频道开关]

- 3 个开关中只有 1 个开关可以被打开(不能将开关全关闭)
- 此部品将打开的开关编号写入 PLC;

[选择开关]

- 3 个开关中只有 1 个开关可以被打开 (可以将开关全部关闭)
- 此部品当“存储器类型”设定为 Word (“字”)时,将打开的开关编号写入 PLC 寄存器;
- 当“存储器类型”设定为 Bit (“位”)时,此部品将“1”写入相应的位存储器中;

[选择开关 (三菱 CPU 直接连接)]

当指定为“三菱 CPU 直接连接”,并且以上选择开关的“存储器类型”设定为“位”时,可以采用此部品。

■ 动作参数

[频道开关]

动作参数	初始值	描述
[模板设置]		
<input type="radio"/> [局号]	01	输入 PLC 局号
<input checked="" type="radio"/> 内部继电器名称		输入要将开关状态写入的继电器名称

[选择开关]

动作参数	初始值	描述
[选择开关参数设置]		
<input type="radio"/> [局号.]	01	输入 PLC 局号
<input checked="" type="radio"/> [存储器名]		输入要将开关 ON/OFF 状态写入的存储器名
<input type="radio"/> [存储器类型]	Word	参阅以上“功能”描述
<input type="radio"/> [同步和动作]	Yes	NO: 根据开关的 ON/OFF 状态来改变显示 YES: 在确认 PLC 的值变化变化后改变显示

[选择开关 (三菱 CPU 直接连接)]

动作参数	初始值	描述
[选择开关参数设置]		
<input type="radio"/> [局号.]	01	输入 PLC 局号
<input checked="" type="radio"/> 指定开关的存储器名		输入要将开关状态写入的继电器名称
<input type="radio"/> 开关数目	3	设定开关数目

6. 键盘



数字键盘/键盘
数字键盘(用于输入数字显示)

十键键盘
(用于输入数字显示)

D:参考表格
S:参考表格

#CLT1001	#CLT1002	#CLT1003	#CLT1004
#MLT1001	#MLT1002	#MLT1003	#MLT1004
数字键盘	具有上限和下限指示的数字键盘	十六进制的数字键盘	数字键盘(双字)
D: 约 4600 字节 S: 约 1500 字节	D: 约 4700 字节 S: 约 1700 字节	D: 约 4300 字节 S: 约 1700 字节	D: 约 4600 字节 S: 约 1500 字节

#CLT1005	#CLT1006
#MLT1005	#MLT1006
具有上限和下限指示的数字键盘(双字)	十六进制数字键盘
D: 约 4700 字节 S: 约 1700 字节	D: 约 4300 字节 S: 约 1700 字节

■ 功能

- 此部品和“输入数字显示”(Number Input Display)部品联合使用;
- 此部品必须以关闭(Close)状态放置在画面上,当按下“数字输入显示”(Number Input Display)部品时自动打开此键盘。
- 键盘带有“输入数字显示”部品上下限范围比较检测功能,如果输入的数据超出预定范围,将不能输入到 PLC。

[键操作]



[ENT]: 用于把输入的数据传递到“输入数字显示”部品中;

[ESC]: 用于停止输入操作及关闭数字键盘;

[CLR]: 用于清除数字键盘上的数据;

[SKIP]: 用于停止对当前的“输入数字显示”部品的数据输入而跳跃到下一部品继续输入数据。

数字键盘/键盘 键盘(用于输入文本显示)	键 盘 (用于文本输入显示部品)	D: 参考表格 S: 参考表格
-------------------------	----------------------------	--------------------

#CLT2001	#CLT2002
#MLT2001	#MLT2002
字母和符号键盘	完全键盘
D: 约 8500 字节 S: 约 3100 字节	D: 约 12000 字节 S: 约 3800 字节
	

■ 功能

- 此部品和一个“输入文本显示”部品联合使用;
- 此部品必须以关闭状态放置在画面上, 当按下“输入文本显示”部品时, 将自动打开此键盘。



[键操作]

[ENT]: 用于把输入的数据传递到“输入数字显示”部品中;

[ESC]: 用于停止输入操作及关闭数字键盘;

[SKIP]: 用于停止对当前的“输入数字显示”部品的数据输入而跳跃到下一部品继续输入数据。

数字键盘/键盘 键盘(用于输入文本显示)	键盘 (用于输入文本显示)	D: 参考表格 S: 参考表格
-------------------------	--------------------------------	--------------------

#CLT2004 #MLT2004 字母及符号键盘	#CLT2005 #MLT2005 字母及符号键盘
D: 约 7000 字节 S: 约 2300 字节	D: 约 7000 字节 S: 约 2300 字节
 <p>Diagram of keyboard layout for #CLT2004. It features a top row with letters A-M and N, followed by SPC and BS. The main grid has 5 rows and 8 columns. Row 1: A₁, B₂, C₃, D₄, E₅, F₆, G₇, H₈. Row 2: I₉, J₀, K₊, L₋, M_*, N_/, O₌, P_¥. Row 3: Q_#, R_{\$}, S_%, T_{&}, U₍, V₎, W_[, X_]. Row 4: Y_,, Z_:, CAPS, MARK, SKIP, ESC, ENT.</p>	 <p>Diagram of keyboard layout for #CLT2005. It features a top row with letters A-M and N. The main grid has 6 rows and 6 columns. Row 1: A₁, B₂, C₃, D₄, E₅, BS. Row 2: F₆, G₇, H₈, I₉, J₀. Row 3: K₊, L₋, M_*, N_/, O₌, P_¥. Row 4: Q_#, R_{\$}, S_%, T_{&}, U₍, V₎. Row 5: W_[, X_], Y_,, Z_:, SPACE. Row 6: CAPS, MARK, SKIP, ESC, ENT.</p>

■ 功能

- 此部品和一个“输入文本显示”部品联合使用;
- 此部品必须以关闭状态放置在画面上,当按下“输入文本显示”部品时,将自动打开此键盘。



[键操作]

[ENT]: 用于把输入的数据传递到“输入数字显示”部品中;

[ESC]: 用于停止输入操作及关闭数字键盘;

[SKIP]: 用于停止对当前的“输入数字显示”部品的数据输入而跳跃到下一部品继续输入数据。

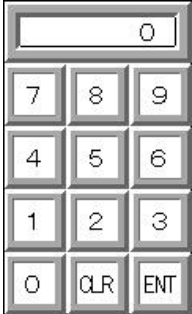
数字键盘/键盘 数字键盘/数值调节 (直接写入)	数字键盘/数值调节 (直接写入)	D: 参考表格的中值 S: 参考表格的中值
-----------------------------	------------------	--------------------------

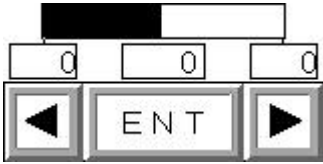
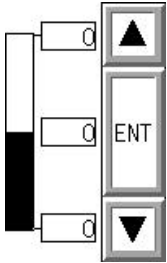
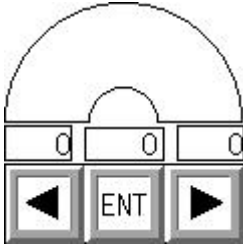
#CLT3001 #MLT3001 数字键盘 D: 约 2300 字节 S: 约 920 字节	#CLT3002 #MLT3002 数值调节 D: 约 1500 字节 S: 约 370 字节	#CLT3003 #MLT3003 棒形数值 D: 约 2500 字节 S: 约 960 字节
		
#CLT3004 #MLT3004 棒形数值调节 D: 约 2500 字节 S: 约 960 字节	#CLT3005 #MLT3005 旋转形数值调节 D: 约 1800 字节 S: 约 510 字节	
		

- 功能
 - 数据设定后按[ENT]键, 此部品即可将数据写入到指定的存储器中;
- 动作参数

[共同参数]设定

动作参数	初始值	描述
[模板设置]		
<input type="radio"/> [局号]	01	输入 PLC 局号
<input checked="" type="radio"/> [指定的存储器名]		要写入数据的存储器名称
<input type="radio"/> [BIN:1, ±BIN:2/BCD:3]	1 or 2	设定存储器数据类型

[其他参数]设定

动作参数	初始值	描述
[模板设置]		
<input type="radio"/> [最小值]	0	设定输入数据的下限
<input checked="" type="radio"/> [最大值]	-	设定输入数据的上限
<input type="radio"/> [增量值]	1	设定在一次输入中增加/减少的值.
<input type="radio"/> [修正系数 A]	1	((输入数据-[修正偏移值 B])/ [数据修正系数 A])将决定被写入 PLC 的值.
<input type="radio"/> [修正偏移值 B]	0	

7. 画面选择部品



画面选择部品 画面选择开关	画面选择开关	D:约 310 字节 S:约 140 字节
------------------	---------------	--------------------------

#CAB1001	#CAB1002	#CAB1003	#CAB1004	#CAB1005	#CAB1006	#CAB1007	#CAB1008
#MAB1001	#MAB1002	#MAB1003	#MAB1004	#MAB1005	#MAB1006	#MAB1007	#MAB1008
	MENU	BACK	NEXT	RETURN	END	MANUAL	AUTO
#CAB1009	#CAB1010	#CAB1011	#CAB1012	#CAB1013	#CAB1014	#CAB1015	#CAB1016
#MAB1009	#MAB1010	#MAB1011	#MAB1012	#MAB1013	#MAB1014	#MAB1015	#MAB1016
MONITOR	MAIN	RUN	OPERATION	INSPECT	MANAGE	ERROR	WARNING
#CAB1017	#CAB1018	#CAB1019	#CAB1020				
#MAB1017	#MAB1018	#MAB1019	#MAB1020				
SETUP	SETUP END	BACK PAGE	NEXT PAGE				

- 功能
 - 这个开关显示一幅指定的画面

■ 动作参数

动作参数	初始值	描述
[模板设定]		
◎ [下一幅画面名]		输入下一幅画面的名称

画面选择部品 画面选择开关 (通知型)	画面选择开关(通知型)	D: 约 440 字节 S: 约 150 字节
------------------------	--------------------	----------------------------

#CLB2001	#CLB2002	#CLB2003	#CLB2004	#CLB2005	#CLB2006	#CLB2007	#CLB2008
#MLB2001	#MLB2002	#MLB2003	#MLB2004	#MLB2005	#MLB2006	#MLB2007	#MLB2008
	MENU	BACK	NEXT	RETURN	END	MANUAL	AUTO
#CLB2009	#CLB2010	#CLB2011	#CLB2012	#CLB2013	#CLB2014	#CLB2015	#CLB2016
#MLB2009	#MLB2010	#MLB2011	#MLB2012	#MLB2013	#MLB2014	#MLB2015	#MLB2016
MONITOR	MAIN	RUN	OPERATION	INSPECT	MANAGE	ERROR	WARNING
#CLB2017	#CLB2018	#CLB2019	#CLB2020				
#MLB2017	#MLB2018	#MLB2019	#MLB2020				
SETUP	SETUP END	BACK PAGE	NEXT PAGE				

■ 功能

- 此开关显示一幅指定的画面并告知与此画面号所指定的存储器;
- 此开关也可与“画面选择控制部品”一起用在全局画面上;

■ 动作参数

动作参数	初始值	描述
[模板设置]		
○ [下一幅画面名]		输入下一幅画面名
○ [BIN:1, ±BIN:2/BCD:3]	1	设定所指定的存储器数据类型
○ [局号]	01	输入 PLC 局号
◎ [存储器名]		当前画面注册号将被传送到的寄存器。
○ [是否使用控制部品 是:1/否:0]	0	设定是否使用“画面选择控制部品”

■ 备注

- 要把此开关和一个“画面选择控制部品”一起使用，画面通过“画面选择控制部品”（Screen select control part）来改变的。

画面选择部品 画面选择控制部品	画面选择控制部品	D:约 240 字节 S:约 80 字节
--------------------	-----------------	-------------------------

#CLB3001
#MLB3001
(为透明部品，看不见)

■ 功能

- 此部品根据所指定的存储器值选择画面;
- 当此部品放在全局画面上时必须设定在关闭状态

■ 动作参数

动作参数	初始值	描述
[模板设定]		
<input type="radio"/> [局号]	0	输入画面选择寄存器所在 PLC 的局号
<input checked="" type="radio"/> [存储器名]		输用于控制切换画面号的存储器名
<input type="radio"/> [BIN:1, ±BIN:2/BCD:3]	0	指定存储器的数据类型

■ 备注

- 画面选择号必须假定为已注册的画面号

画面选择部品 画面选择控制部品	带密码的画面选择部品	D: 约 2400 字节 S: 约 1100 字节
--------------------	-------------------	------------------------------

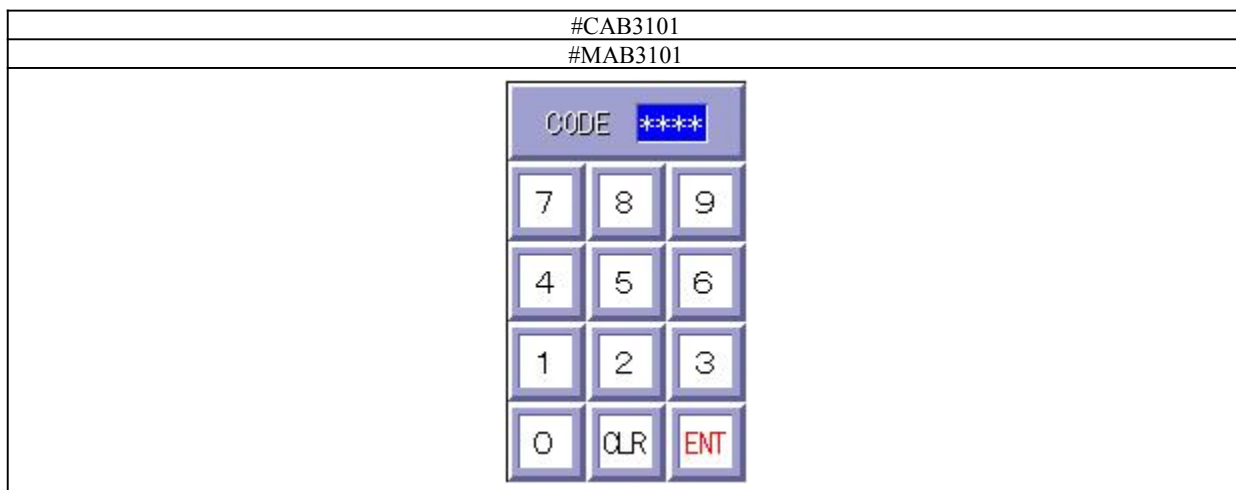

- 功能
 - 此部品根据输入的 PIN(个人身份验证)来显示指定的画面;
 - 如果此部品在画面上是可移动的,那么当画面改变时部品关闭;
 - 如果连续 3 次输入错误的 PIN(密码),那么当该部品在画面设置为可移动时,此部品将关闭。

■ 动作参数

动作参数	初始值	描述
[模板设置]		
<input type="radio"/> [PIN]密码	“1234”	指定 PIN (密码).
<input checked="" type="radio"/> [下一幅画面名]		输入当密码正确时的目标画面名称

8. 仪表



仪表 模拟仪表	<u>模拟仪表</u>	D:约 300 字节 S:约 140 字节
------------	-------------	--------------------------

#CLE1001 #MLE1001	#CLE1002 #MLE1002	#CLE1003 #MLE1003
#CLE1004 #MLE1004	#CLE1005 #MLE1005	#CLE1006 #MLE1006

■ 功能

- 显示指定寄存器的值;
- 仪表显示的范围、指示颜色、指针的粗细等等均可进入仪表的“Detail Edit” (“详细编辑”) 中设定。

■ 动作参数

动作参数	初始值	描述
[仪表设置]		
○ [局号]	01	PLC 局号
◎ [存储器名]		输入将要在仪表上显示其数据的存储器名
○ [数据类型]	BIN	指定存储器的数据类型
△ [filter] (校正)		当需要显示的是寄存器的校正值时, 设定本参数。可以使用+、-、*、/、()等符号

仪表 棒形仪表	棒形仪表	D:约 160 字节 S:约 160 字节
------------	-------------	--------------------------

#CLE2001 #MLE2001	#CLE2003 #MLE2003	#CLE2004 #MLE2004	#CLE2007 #MLE2007	#CLE2008 #MLE2008
#CLE2002 #MLE2002	#CLE2005 #MLE2005	#CLE2006 #MLE2006		
#CLE2009 #MLE2009	#CLE2010 #MLE2010			





■ 功能

- 棒图仪表用来采用棒图形式显示指定寄存器的值;
- 仪表的指示范围,棒形颜色等等均可在棒图的“Detail Edit” (“详细编辑”)中设定。

■ 动作参数

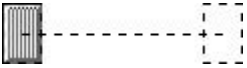
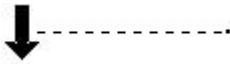
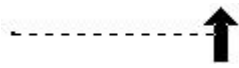
动作参数	初始值	描述
[棒图设置]		
○ [局号]	01	输入 PLC 局号名
◎ [存储器名]		输入将要在棒形仪表上显示其数据的寄存器名
○ [数据类型]	BIN	指定存储器数据类型
○ [采样时间]	0	固定为 0
△ [filter]显示校正		当需要显示的是寄存器的校正值时,设定本参数。 可以使用+、-、*、/、()等符号
○ [棒的数目]	1	固定为“1”。
○ [棒的点数]	25	输入点数以确定棒图的宽度。

仪表 滑动仪表	<u>滑动仪表</u>	D:约 230 字节 S:约 140 字节
------------	-------------	--------------------------

#CLE3001 #MLE3001	#CLE3003 #MLE3003	#CLE3004 #MLE3004
		
#CLE3002 #MLE3002	#CLE3005 #MLE3005	#CLE3006 #MLE3006
		





■ 功能

- 显示指定寄存器的值;
- 滑动仪表显示的范围、指示颜色、指针的粗细等等均可进入“Detail Edit”（“详细编辑”）中设定。

■ 动作参数

动作参数	初始值	描述
[仪表设置]		
○ [局号]	01	PLC 局号
◎ [存储器名]		输入要在仪表上显示其数据的存储器名
○ [数据类型]	BIN	指定存储器的数据类型
△ [filter]（校正）		当需要显示的是寄存器的校正值时,设定本参数。可以使用+、-、*、/、（）等符号

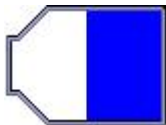
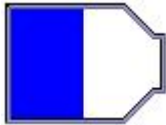
仪表 自由仪表	自由仪表	D:约 330 字节 S:约 130 字节
------------	------	--------------------------

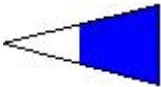
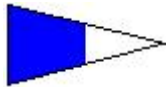
#CLE4001 #MLE4001	#CLE4002 #MLE4002	#CLE4003 #MLE4003	#CLE4004 #MLE4004
			
#CLE4005 #MLE4005	#CLE4006 #MLE4006	#CLE4007 #MLE4007	#CLE4008 #MLE4008
			

■ 功能

- 此部品作为一个自由仪表显示所指定的存储器值;
- 显示"范围" (Range), "区域内颜色/区域外颜色"等等均可在自由图的“Detail Edit” (“详细编辑”) 中设定。

■ 动作参数



动作参数	初始值	描述
[自由仪表设定]		
○ [局号]	01	输入 PLC 局号名
◎ [存储器名]		数据寄存器名称
○ [数据类型]	BIN	设定存储器的数据类型
△ [filter] (校正)		当需要显示的是寄存器的校正值时,设定本参数。可以使用+、-、*、/、()等符号

■ 备注

- 应该将部品属性中的 Background Color (“背景色”) 设定为"0:transparent" (透明), 而不应该设定为其它的值。

9. 图表

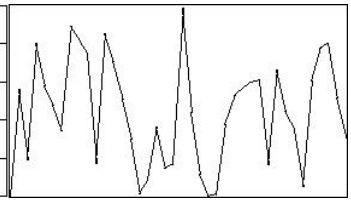

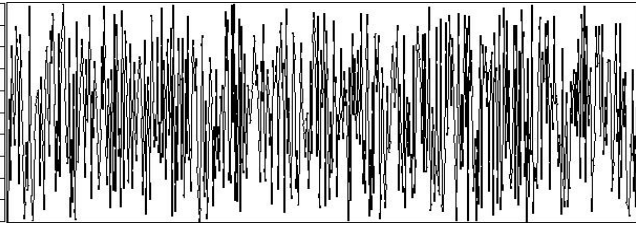
图 趋势图	趋势图	D: 参考表格 S: 参考表格
#CLG1001 / #CLG1002 #MLG1001 / #MLG1002 趋势图 D:约 150 字节 S:约 400 字节	#CLG1003 / #CLG1004 #MLG1003 / #MLG1004 棒形趋势图 D:约 270 字节 S:约 470 字节	
		
#CLG1005 / #CLG1006 #MLG1005 / #MLG1006 趋势图 D: 约 180 字节 S:约 2600 字节		
		

- 功能
 - 此部品在每一采样时刻把指定寄存器值读出来并以趋势图的形式显示出来;
 - 曲线颜色、显示数值范围、等等, 均可在趋势图属性对话框的“Detail Edit” (“详细编辑”) 中设定。

- 动作参数
[曲线趋势图和棒形趋势图共同的参数]

动作参数	初始值	描述
[折线/棒图设定]		
<input type="radio"/> [局号]	01	输入 PLC 局号名
<input checked="" type="radio"/> [存储器名]		要显示的数据寄存器名称
<input type="radio"/> [数据类型]	BIN	设定存储器的数据类型
<input type="radio"/> [采样时间]	2	输入采样时间值,采样时间就为:设定值 × 0.5ms.
<input type="checkbox"/> [filter]校正		当需要显示的是寄存器的校正值时,设定本参数。可以使用+、-、*、/、()等符号

[趋势图]

动作参数	初始值	描述
[折线设定]		
<input type="radio"/> [移动方向]	→	→:数据向右移动, 最新采样数据在曲线左边 ←:数据向左移动, 最新采样数据在曲线右边
<input type="radio"/> [曲线条数]	1	输入要显示的折线根数
<input type="radio"/> [采样点数]	50 或 600	输入线的划分点数

[棒形趋势图]

动作参数	初始值	描述
[棒图 设定]		
<input type="radio"/> [棒条数目]	40	输入同时显示的棒条数
<input type="radio"/> [棒条宽度]	7	输入棒条的宽度

图 趋势图(数据存储型)	趋势图 (数据存储型)(单曲线)	D:约 3300 字节 S: 约 4800 字节
-----------------	---------------------	-----------------------------

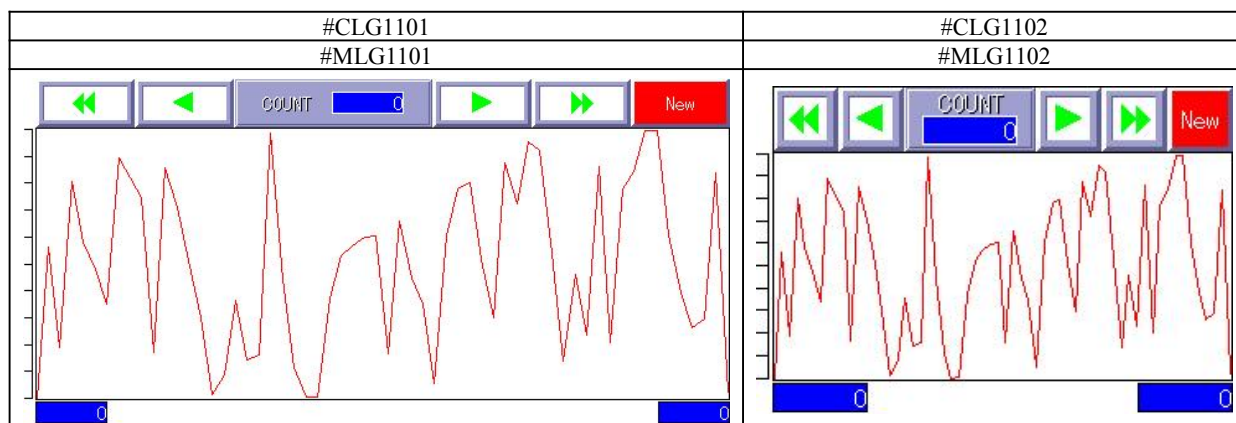

■ 功能

- 此部品在每一采样时刻把指定寄存器值读出来并以趋势图的形式显示出来。
- 按下此部品的右上角开关“NEW”，将停止对新采样数据的显示，并且把“存储数据条目”中历史数据显示出来，利用左右移动按钮，可以翻页显示历史数据（在停止期间，采样仍然进行，并将数据保存）。
- 再次按下右上角“New”开关，则重新显示新的采样数据。
- 即使本部品在非当前画面上，仍然有采样并存储功能。

■ 动作参数

动作参数	初始值	描述
[折线设定]		
○ [局号]	01	输入 PLC 局号名
◎ [存储器名]		要对其进行采样的数据寄存器名称
○ [数据类型]	BIN	设定存储器的数据类型
○ [采样时间]	2	输入采样时间值, 采样时间就是“设定值” × 0.5ms”。
○ [移动方向]	固定向右	数据向右移动, 最新的采样数据在最左边显示
△ [filter]运算过滤器		注意: 不要设定此参数
○ [线的根数]	1	固定为“1”。
○ [曲线显示点数]	60	单屏显示的采样点数

动作参数	初始值	描述
[模板设定]		
○ [存储数据量]	300	存储的数据量
○ [上限值]	10000	输入上限值(当超过此值, 计数器复零)
○ [曲线显示点数]	60	与上述相同

■ 备注

- 本部品(折线)使用了两个趋势图显示控件:即用于当前数据趋势显示的(LNE001)和用于历史数据显示的控件(LNE000)。
如果要改变曲线显示点数,可以改变本部品的控制参数[曲线显示点数],并将两曲线的显示点数设定为相同。
- 动作参数的设定必须符合下列关系: 存储数据量上限 ≥ 设定存储数据量 ≥ 曲线显示点数

图 趋势图(数据存储形)	趋势图 (数据存储形)(多曲线)	D: 约 5100 字节 S: 约 15000 字节
-----------------	---------------------	-------------------------------

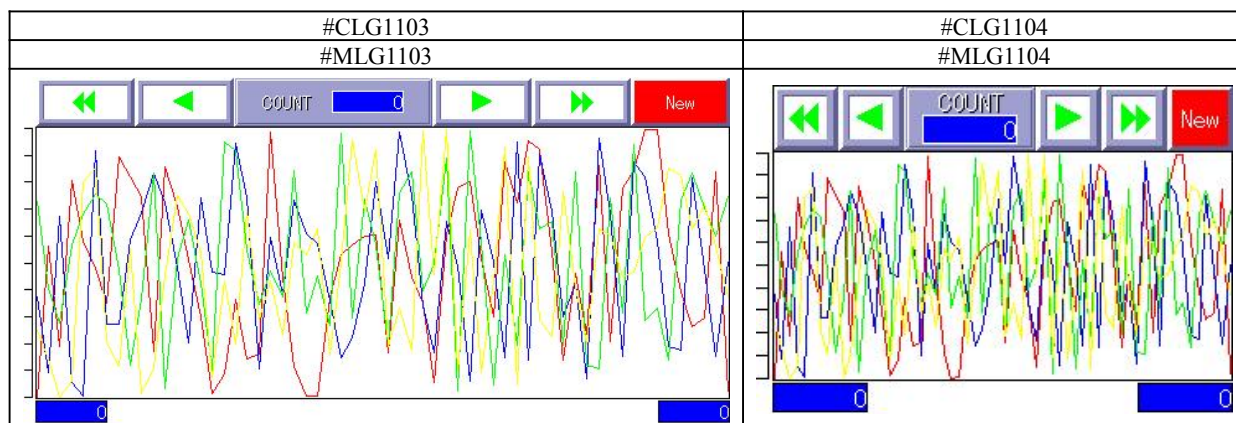

■ 功能

- 此部品在每一采样时刻把指定寄存器值读出来并以趋势图的形式显示出来。
- 按下此部品的右上角开关“NEW”，将停止对新采样数据的显示，并且把“存储数据条目”中历史数据显示出来，利用左右移动按钮，可以翻页显示历史数据（在停止期间，采样仍然进行，并将数据保存）。
- 再次按下右上角“New”开关，则重新显示新的采样数据。
- 即使本部品在非当前画面上，仍然有采样并存储功能。

■ 动作参数

动作参数	初始值	描述
[折线设定]		
<input type="radio"/> [局号]	01	输入 PLC 局号名
<input checked="" type="radio"/> [存储器名]		要对其进行采样的数据寄存器名称
<input type="radio"/> [数据类型]	BIN	设定存储器的数据类型
<input type="radio"/> [采样时间]	2	输入采样时间值, 采样时间就是“设定值” × 0.5ms。
<input type="radio"/> [移动方向]	固定向右	数据向右移动, 最新的采样数据在最左边显示
<input type="checkbox"/> [filter]运算过滤器		注意: 不要设定此参数
<input type="radio"/> [线的根数]	4	设定曲线条数(即同时进行采样的寄存器数)
<input type="radio"/> [曲线显示点数]	60	单屏显示的采样点数

动作参数	初始值	描述
[模板设定]		
<input type="radio"/> [存储数据量]	300	存储的数据量
<input type="radio"/> [曲线条数]	4	设定曲线条数(即同时进行采样的寄存器数)(同上)
<input type="radio"/> [上限值]	10000	输入上限值(当超过此值, 计数器复零)
<input type="radio"/> [曲线显示点数]	60	与上述相同

■ 备注

- 本部品(折线)使用了两个趋势图显示控件:即用于当前数据趋势显示的(LNE001)和用于历史数据显示的控件(LNE000)。
如果要改变曲线显示点数,可以改变本部品的控制参数的 Number of Plots([曲线显示点数])和 Number of Lines(曲线条数),并将两曲线的显示点数设定为相同。
- 动作参数的设定必须符合下列关系: 存储数据量上限 ≥ 设定存储数据量 ≥ 曲线显示点数

图 棒/线图	棒图/曲线图	D: 参考表格 S: 参考表格
-----------	--------	--------------------

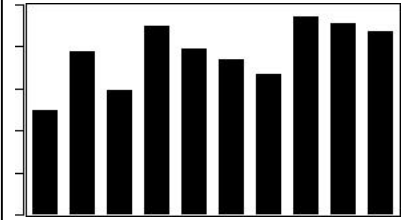
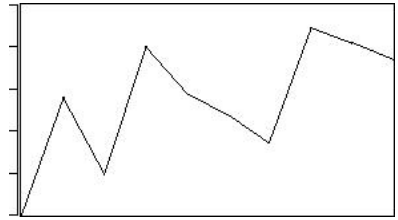
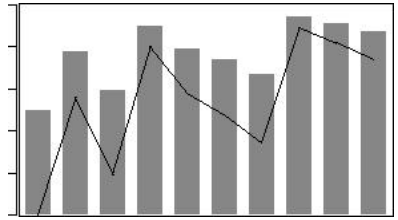
#CLG2001 / #CLG2002 #MLG2001 / #MLG2002 棒形图 D:约 350 字节 S:约 300 字节	#CLG2003 / #CLG2004 #MLG2003 / #MLG2004 折线图 D:约 320 字节 S:约 260 字节	#CLG2005 / #CLG2006 #MLG2005 / #MLG2006 棒/线图 D:约 620 字节 S:约 480 字节
		

■ 功能

- 此部品以棒图/折线图的形式显示指定寄存器值;
- 对一个“棒形/折线”部品,棒图和折线图英指定相同的寄存器;
- 此部品显示的数据范围、棒条及曲线颜色等等可以进入部品的“Detail Edit” (“详细编辑”)中设置。

■ 动作参数



[棒图/棒与折线图]

动作参数	初始值	描述
[棒设定]		
<input type="radio"/> [局号]	01	输入 PLC 局号
<input checked="" type="radio"/> [寄存器名]		输入要显示的起始位寄存器号
<input type="radio"/> [数据类型]	BIN	设定寄存器的数据类型
<input type="radio"/> [采样时间]	0	固定为 0
<input type="checkbox"/> [filter]数据校正		设定显示数据与寄存器内部数据的关系
<input type="radio"/> [棒条数目]	10	输入要显示的棒条数目 这个值必须与指定的寄存器数量一致
<input type="radio"/> [棒宽]	19	输入棒条的宽度 (以点为单位)。

[折线图/棒与折线图]

动作参数	初始值	描述
[折线设定]		
<input type="radio"/> [局号]	01	输入 PLC 局号
<input checked="" type="radio"/> [寄存器名]		输入要显示的起始位寄存器号
<input type="radio"/> [数据类型]	BIN	设定寄存器的数据类型
<input type="radio"/> [采样时间]	0	
<input type="radio"/> [移动方向]	→	无效
<input type="checkbox"/> [filter]数据校正		设定显示数据与寄存器内部数据的关系
<input type="radio"/> [曲线根数]	1	输入要显示曲线的根数
<input type="radio"/> [曲线拐点数] (Line Plot Point)]	10	输入线的划分点数 “曲线的根数” × “曲线拐点数”即为所指定的寄存器数目

图 带状/饼状图	带状/饼状图	D: 参考表格 S: 参考表格
-------------	--------	--------------------

#CLG3001	#CLG3002	#CLG3003
#MLG3001	#MLG3002	#MLG3003
带形图	带形图	饼状图
D: 约 150 字节 S: 约 150 字节	D: 约 150 字节 S: 约 150 字节	D: 约 160 字节 S: 约 160 字节
		

- 功能
 - 此部品以带状/饼状图的形式显示指定寄存器的值；
 - 以比例的形式显示指定的连续几个寄存器的值；
 - 部品区域颜色等等可以在可以进入部品的“Detail Edit”（“详细编辑”）中进行设置。

■ 动作参数

[带状图]

动作参数	初始值	描述
[带形设置]		
○ [局号]	01	输入 PLC 局号
◎ [寄存器名]		输入起始位寄存器名, 其值将在图上显示
○ [数据类型]	BIN	设定存储器的数据类型
○ [区域数]	3	输入图上将要显示的区域数量, 此数量必须与所指定的寄存器数目相一致

[饼状图]

动作参数	初始值	描述
[盘形设置]		
○ [局号]	01	输入 PLC 局号
◎ [寄存器名]		输入起始位存储器名, 其值将在图上显示
○ [数据类型]	BIN	设定存储器的数据类型
○ [区域数]	3	输入图上将要显示的区域数量, 此数量必须与所指定的寄存器数目相一致

图 直方图	直方图	D: 参考表格 S: 参考表格
----------	-----	--------------------

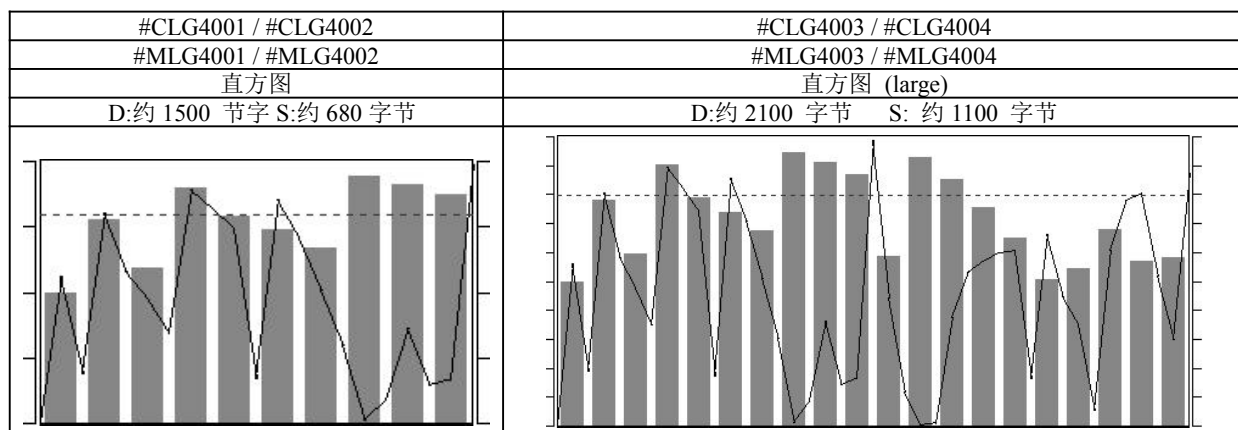

■ 功能

- 此部品以直方图形式来显示多个存储器(即棒形数)的数据
- 根据“棒形图”所指定的寄存器数据变化，曲线图将自动地显示一条相应的折线。
- 此部品的颜色、范围等均可可以进入部品的“Detail Edit” (“详细编辑”) 中进行设置。

■ 动作参数

动作参数	初始值	描述
[棒形设置]		
<input type="radio"/> [局号]	01	输入 PLC 局号
<input checked="" type="radio"/> [存储器名]		输入起始位存储器名,其值将在图上显示
<input type="radio"/> [数据类型]	BIN	设定存储器的数据类型
<input type="radio"/> [采样时间]	0	固定为“0”.
<input type="checkbox"/> [filter]数据校正		显示数据与寄存器内部数据的关系
<input type="radio"/> [棒条的数量]	10 或 20	输入显示的棒条数量, 此数目必须与所指定的寄存器的数量一致
<input type="radio"/> [棒条宽度]	19	指定每根棒条的宽度

动作参数	初始值	描述
[模板设置]		
<input type="radio"/> [棒条数量]	10 或 20	输入要显示的棒形数目
<input type="radio"/> [直方图参考线(%)]	80	指定参考线的高度

■ 备注

- 当寄存器内部的数据变化较快是，使用棒形图/折线图。

10. 时钟及日历



时钟/日历	日历	D: 约 160 字节
日历		S: 约 140 字节

#CAK1001	#CAK1002	#CAK1003	#CAK1004
#MAK1001	#MAK1002	#MAK1003	#MAK1004
16:23	16:23	16:23:47	16:23:47
#CAK1005	#CAK1101	#CAK1102	
#MAK1005	#MAK1101	#MAK1102	
16:23:47			

■ 功能

- 此部品显示 OIP 系统时间
- 建议将此部品放在全局画面上, 如果在各局部画面上的该部品数量超过 16 时, 系统将会报错。

时钟/日历	日历	D: 约 500 字节
日历		S: 约 220 字节

#CAK2001	#CAK2002	#CAK2003
#MAK2001	#MAK2002	#MAK2003
12/31/99	12/31/99	12/31/99
#CAK2004	#CAK2005	
#MAK2004	#MAK2005	
12/31/99 Sun	12/31/99 Sun	

■ 功能

此部品显示日期(年, 月, 日 (星期)).

- 日历部品能与 2000 年之后及跳跃的年份相符
- (KDP5000 系列从 1997 年 1 月 1 日到 2096 年 12 月 31 日有效)
- 建议将此部品放在全局画面上, 如果在各局部画面上的该部品数量超过 16 时, 系统将会报错。

时钟/日历 时钟/日历设置	<u>时钟/日历设置</u>	D: 约 5300 字节 S: 约 1700 字节
------------------	----------------	------------------------------

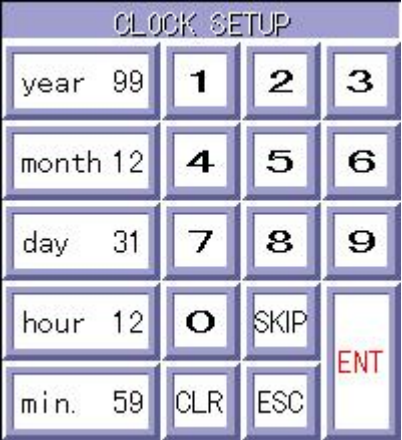
#CAK3001 #MAK3001	#CLK3002 #MLK3002
	<p>(没有提供构件)</p> <p>(及不可见)</p>

■ 功能

- 此部品显示日期和时间

[#CAK3001/#MAK3001]

- 按日期的相关键就可设定

[键操作]

[ENT]: 用于将设定值送入 OIP 系统内部。

[ESC]: 用于停止设定(如果本部品被设置成 Movable, 则这时会自动关闭)

[CLR]: 用于清除当前设定的数据

[SKIP]: 用于当需要连续设定相关日期项时将光标移至下一设定项目。

[#CLK3002/#MLK3002]

- 此部品一定处于打开 (Open) 状态, 当放在第一画面上时必须被打开

■ 动作参数

[#CAK3001/#MAK3001]

动作参数	初始值	描述
[模板设置]		
△ [备有日历的画面名]		指定这一参数来将设定日历告知日历显示部品。
△ [日历部品名]		

[#CLK3002/#MLK3002]

动作参数	初始值	描述
[模板设定]		
○ [局号.]	01	输入 PLC 局号
◎ [起始寄存器名]		输入存储器名, 日期和时间将从中读出
△ [备有日历显示部品的画面名]		将当前设定日历告知指定画面中指定的部品。
△ [日历部品名]		

11. 警报 ALARMS



警报
错误显示(ERRPTS)

错误显示 (ERRPTS)

D: 约 3100 字节
S: 约 590 字节



■ 功能

- 此部品显示面板操作时所发生的错误
- 此部品自动命名为“ERRPTS”，千万不要去修改！当新建工程时该部品以关闭（Close）的方式自动放置在全局画面上。
- 对于错误内容，请参考“故障及错误码一览表”、。

■ 动作参数

动作参数	初始值	描述
[模板设置]		
<input type="radio"/> [时钟出错隐藏]	1	“0”: 发现错误 “1”: 没有发现错误
<input type="radio"/> [电池电压低错误隐藏]	1	“0”: 发现错误 “1”: 没有发现错误
<input type="radio"/> [串行通讯错误隐藏]	0	“0”: 检查错误 “1”: 不检查错误

■ 备注

- 当在 OIP 的系统模式中将“Error Display Setup”设定为“Windows Display”时，该部品也能显示一些通常显示在屏幕下方的错误。

报警 报警显示(位存储器)	<u>列表型报警显示(位存储器)</u>	D:约 4300 字节 S: 约 2300 字节
------------------	----------------------	-----------------------------

#CLA2000 / #CLA2001	#CLA2002 / #CLA2003
#MLA2000 / #MLA2001	#MLA2002 / #MLA2003
列表型报警显示	列表型报警显示(可关闭)

■ 功能

- 报警列表中显示与接通（ON）位相对应的注册文本。
- 当放置在全局画面上时，此部品必须处于关闭（Close）状态。
- 当有报警位（一个或多个）接通时，处于 Close 状态的该部品会自动打开，并显示相应的报警条文。当报警故障排除（报警位为 OFF）后，该部品会自动关闭（Close）。（对于带有关闭按键的报警部品，可以将该显示部品关闭）。
- 当前报警位到“起始位”的偏移量 + “起始注册文本号”为要显示的注册文本的注册号。

■ 动作参数

动作参数	初始值	描述
[模板设置]		
<input type="radio"/> [局号]	01	输入 PLC 局号
<input checked="" type="radio"/> [起始存储器名]		输入报警起始位的名称
<input type="radio"/> [报警位总数]	50	报警位的数量，最好与实际报警数相对应！
<input type="radio"/> [起始的注册文本号]	1	报警内容的起始注册文本号

■ 备注

- 要显示的文本必须预先创建并登记注册。
- 指定[报警位总数]太大会降低屏本身的性能，为避免这种情况，可以使用“列表型报警显示(字存储器)”。
- 当“显示控制功能”有效且屏上无任何东西显示内容时，即使该部品被打开也不会有显示内容，为避免这种情况，请将“背景灯控制部品”和“显示控制功能”部品结合使用。

报警 报警显示(位存储器)	报警册显示 (位存储器)	D: 约 4100 字节 S: 约 1600 字节
------------------	-----------------	------------------------------

#CLA2101	#CLA2102
#MLA2101	#MLA2102
报警册显示(40 个字符)	报警册显示(80 个字符)
1234567890123456789012345678901234567890	1234567890123456789012345678901234567890123456789012345678901234567890

■ 功能

- 报警部品以水平显示条的形式显示与接通（ON）位相对应的注册文本。
- 当放置在全局画面上时，此部品必须处于关闭（Close）状态。
- 当有报警位（一个或多个）接通时，处于 Close 状态的该部品会自动打开，并显示相应的报警条文。当报警故障排除（报警位为 OFF）后，该部品会自动关闭（Close）。
- 当前报警位到“起始位”的偏移量 + “起始注册文本号”为要显示的注册文本的注册号。

■ 动作参数

动作参数	初始值	描述
[模板设置]		
<input type="radio"/> [局号]	01	输入 PLC 局号
<input checked="" type="radio"/> [起始存储器名]		输入报警起始位的名称
<input type="radio"/> [报警位总数]	50	报警位的数量，最好与实际报警数相对应！
<input type="radio"/> [显示的字符数目]	40 or 80	输入显示报警字符的数目
<input type="radio"/> [滚动速度]	3	指定滚动速度，此值设定越大，速度越慢
<input type="radio"/> [每次移动字符数]	2	指定滚动一次移动的字符数
<input type="radio"/> [显示类型(0/1)]	0	当某位在滚动前已经复位时指定要执行的处理，“0”：不显示信息；“1”：一定显示信息
<input type="radio"/> [起始注册文本号]	1	报警内容的起始注册文本号

■ 备注

- 要显示的文本必须预先创建并登记注册
注册文本字符数必须在一行以内(80 字符或更少)，
注册的文本字符数必须大于“每次移动的字符数”
- 指定[报警位总数]太大会降低屏本身的性能，为避免这种情况，可以使用“列表型报警显示(字存储器)”。
- 当滚动速度加快时，其它部品的动作会变慢，为避免这种情况，尽可能使“滚动速度”降低并增加“每次移动字符数”。
- 当“显示控制功能”有效且屏上无任何东西显示内容时，即使该部品被打开也不会有显示内容，为避免这种情况，请将“背景灯控制部品”和“显示控制功能”部品结合使用。

报警 报警显示(位存储器)	报警历史显示 (位存储器)	D: 约 4800 字节 S: 约 3000 字节
------------------	------------------	------------------------------

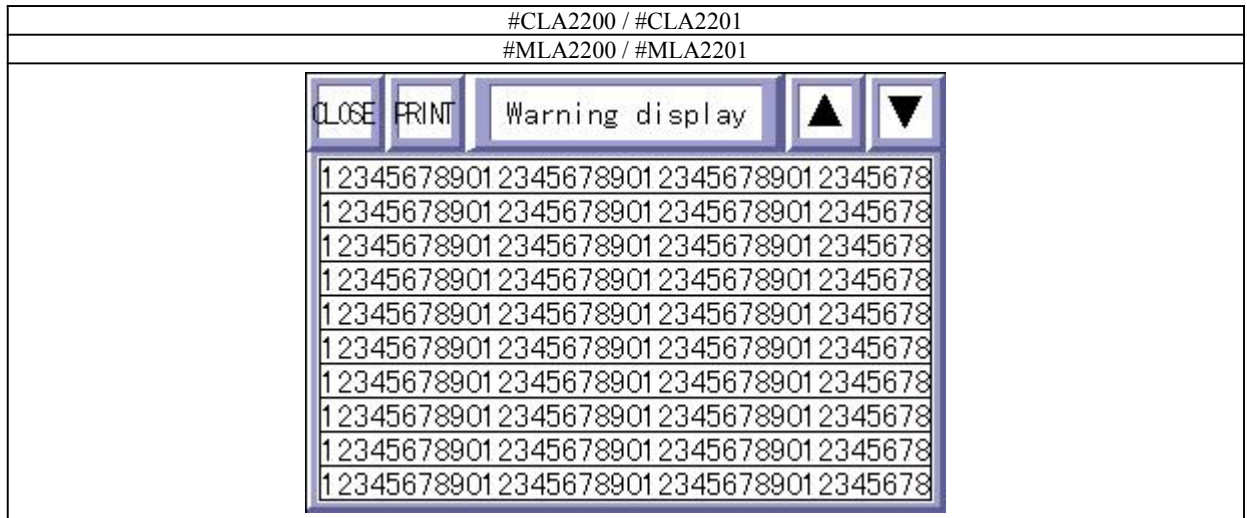

- 功能
 - 此部品根据所指定位存储器组各位的 ON/OFF 状态来显示相应的注册文本内容，以及报警出现和关闭的日期。
 - 该部品必须以关闭状态放置在全局画面上。
 - 当指定的某个报警位置位/复位时（ON/OFF），此部品会自动打开，而当按下关闭（Close）开关时则自动地关闭
 - 如果任何一个存储器被置位/复位，“显示向导”显示“历史现在更新”，那么不更新显示，信息也被改变到“历史已经更新”此时，按“显示向导”将会再次显示报警历史
 - 如果在“自动打印是/不”中设定了“是”，那么当报警发生时每次将打印信息
 - 当前报警位到“起始位”的偏移量 + “起始注册文本号”为要显示的注册文本的注册号。

■ 动作参数

动作参数	初始值	描述
[模板设置]		
<input type="radio"/> [局号]	01	输入 PLC 局号
<input checked="" type="radio"/> [起始位存储器名]		输入报警起始位的名称
<input type="radio"/> [报警位总数]	50	报警位的数量，最好与实际报警数相对应！
<input type="radio"/> [记录数量]	20	指定要存储的历史报警记录数
<input type="radio"/> [起始的注册文本号]	1	报警内容的起始注册文本号
<input type="radio"/> [自动打印 (1:是/0:否)]	0	当报警出现或复位时，是否自动打印

■ 备注

- 要显示的文本必须预先创建并登记注册
- 要打印报警信息请先连结好打印机
- 当“显示控制功能”有效且屏上无任何东西显示内容时，即使该部品被打开也不会有显示内容，为避免这种情况，请将“背景灯控制部品”和“显示控制功能”部品结合使用。

报警 报警显示(字存储器)	<u>列表型报警显示(字存储器)</u>	D: 约 3700 字节 S: 约 2100 字节
------------------	----------------------	------------------------------

#CLA3000 / #CLA3001 #MLA3000 / #MLA3001 列表型报警显示	#CLA3002 / #CLA3003 #MLA3002 / #MLA3003 列表型报警显示(有关闭开关)

■ 功能

- 此部品把所指定字存储器的某位接通（ON）时，该部品以列表方式显示报警内容。
- 该部要以 **Close** 状态放置在全局画面上。
- 当所指定的字存储器的某位接通时，该部品在由关闭（**Close**）状态打开（**Open**），并显示报警条文内容；当所有报警都复位时会自动关闭。当然，对于带有 **Close** 按键的部品，可以采用人工关闭。
- 报警位到报警字起始位的偏移量 + “起始注册文本号”即为要显示注册文本的注册登记号。这时，字存储器当作 16 个位存储器使用。

■ 动作参数

动作参数	初始值	描述
[模板设置]		
<input type="radio"/> [局号]	01	输入 PLC 局号
<input checked="" type="radio"/> [起始字存储器名]		输入报警起始寄存器的名称
<input type="radio"/> [报警字总数]	5	输入显示报警字符的数目
<input type="radio"/> [监控位总数]	80	“报警字总数”× 16
<input type="radio"/> [起始的注册文本号]	1	报警内容的起始注册文本号

■ 备注

- 要显示的文本必须预先创建并登记注册。
- 当“显示控制功能”有效且屏上无任何东西显示内容时，即使该部品被打开也不会有显示内容，为避免这种情况，请将“背景灯控制部品”和“显示控制功能”部品结合使用

报警 警报显示(字存储器)	报警册显示 (字存储器)	D: 约 4500 字节 S: 约 850 字节
------------------	-------------------------	-----------------------------

#CLA3101	#CLA3102
#MLA3101	#MLA3102
报警册显示(40 字符)	报警册显示(80 字符)
1234567890123456789012345678901234567890	1234567890123456789012345678901234567890123456789012345678901234567890

■ 功能

- 报警部品以水平显示条的形式显示与指定字存储器接通（ON）位相对应的注册文本。
- 该部品放在全局画面上必须是关闭的；
- 当所指定的字存储器的某位接通是时，此部品将自动打开，当所有位都复位时则系统会将其自动关闭。
- 报警位到报警字起始位的偏移量 + “起始注册文本号” 即为要显示注册文本的注册登记号。这时，字存储器当作 16 个位存储器使用。

■ 动作参数

动作参数	初始值	描述
[模板设置]		
<input type="radio"/> [局号]	01	输入 PLC 局号
<input checked="" type="radio"/> [起始存储器名]		输入报警起始寄存器的名称
<input type="radio"/> [报警字总数]	5	用来报警的字的数量
<input type="radio"/> [显示的字符数目]	40 or 80	输入显示报警字符的数目
<input type="radio"/> [滚动速度]	3	指定滚动速度，此值设定越大，速度越慢
<input type="radio"/> [每次移动字符数]	2	指定滚动一次移动的字符数
<input type="radio"/> [显示类型(0/1)]	0	当某位在滚动前已经复位时指定要执行的处理，“0”：不显示信息；“1”：一定显示信息
<input type="radio"/> [起始注册文本号]	1	报警内容的起始注册文本号
<input type="radio"/> 监视报警位总数	80	报警位总数为[报警字总数]×16

■ 备注

- 要显示的文本必须预先创建并登记注册
注册文本字符数必须在一行以内(80 字符或更少)，
注册的文本字符数必须大于“每次移动的字符数”
- 当滚动速度加快时，其它部品的动作会变慢，为避免这种情况，尽可能使“滚动速度”降低并增加“每次移动字符数”。
- 当“显示控制功能”有效且屏上无任何东西显示内容时，即使该部品被打开也不会有显示内容，为避免这种情况，请将“背景灯控制部品”和“显示控制功能”部品结合使用。

12. 构件显示器



构件显示器	<u>注册构件显示</u>	D: 约 100 字节 S: 约 120 字节
-------	---------------	----------------------------

#CLF1001
#MLF1001
(没有提供构件)

■ 功能

- 此部品根据所指定的存储器数据显示注册的构件
- 指定存储器的值 + 构件起始号就是要显示的注册构件号
- 此部品的设置对于字存储器和位存储器是有所区别的:

[对字存储器]

- 此部品显示与指定寄存器值相对应注册构件。

[对位存储器]

- 此部品显示的构件号为: 第一个为 ON 的存储器相对于第一个位存储器的位置偏移量 + [构件的起始号.]
如。[存储器名]=M0; [连续存储器数]=10; [构件的起始号.]=1; 那么, 当 M5 接通时显示的构件号为 (5-0) + 1 = 6, 即显示注册号为 6 的构件。当 [构件的起始号.] = 10, 则显示注册号为 15 的构件。

■ 动作参数

动作参数	初始值	描述
[字符显示设置]		
<input type="radio"/> [局号]	01	输入 PLC 局号
<input checked="" type="radio"/> [存储器名]		输入指定构件号的存储器名
<input type="radio"/> [连续存储器数]	1	字存储器: 输入“1”; 位存储器: 输入将使用的位存储器个数
<input type="radio"/> [数据类型]	BIN	设定所指存储器的数据类型
<input type="radio"/> [构件的起始号.] (head No. of texture)	1	输入要显示注册构件的起始号

■ 备注.

要显示的构件必须先创建并注册!

13. 特殊部品



特殊部品 画面打印	画面打印	D: 参考表格 S: 参考表格
--------------	-------------	--------------------

#CAZ1001	#CLZ1001
#MAZ1001	#MLZ1001
画面打印开关	画面打印控制
D:约 310 字节 S: 约 140 字节	D:约 190 字节 S:约 80 字节
	(不使用构件)

■ 功能

[画面打印开关]

- 此开关直接打印画面数据（将画面硬拷贝到打印机）。

[画面打印控制]

- 当所指定的存储器值为 1 时, 此部品直接打印画面数据（硬拷贝当前显示画面的全部内容）！

■ 动作参数

■ [画面打印开关]

动作参数	初始值	描述
[模板设置]		
<input type="radio"/> [颜色代号] (仅对彩色部品)	8	当使用黑白打印机时指定一种颜色打印时为黑色, 此参数在使用彩色打印机时无效!

[画面打印控制]

动作参数	初始值	描述
[模板设置]		
<input type="radio"/> [局号]	01	输入 PLC 局号.
<input checked="" type="radio"/> [指定的存储器名]		输入进行画面打印控制的存储器名。
<input type="radio"/> [颜色号] (尽对彩色部品)	8	当使用黑白打印机时指定一种颜色打印时为黑色, 此参数在使用彩色打印机时无效!

■ 备注

在打印画面数据前先把打印机连结好

特殊部品 部品控制	部品控制	D:参考表格 S:参考表格
--------------	------	------------------

#CAZ2001	#CLZ2001
#MAZ2001	#MLZ2001
部品控制开关(开/关)	部品控制 (开/关)
D: 约 320 字节 S: 约 140 字节	D:约 240 字节 S:约 80 字节
	(不使用构件)

■ 功能

[部品控制开关(开/关)]

- 此开关用来打开和关闭目标部品

[部品控制 (开/关)]

- 当所指定的存储器值为 1 时此开关打开目标部品，而当其值为 0 时则关闭目标部品

• 动作参数

[部品控制开关(开/关)]

动作参数	初始值	描述
[模板设置]		
△ [具有目标部品的画面名]		当目标部品在全局画面时，输入全局画面名，当在子画面上时则无需输入
◎ [目标部品名]		输入要打开/关闭的目标部品名
△ [当前画面:1/全局画面:无]	1	当目标部品在本画面上时输入“1”，在全局画面上时则无需输入

[部品控制(开/关)]

动作参数	初始值	描述
[模板设置 p]		
○ [局号]	01	输入 PLC 局号
◎ [指定的存储器名]		输入控制目标部品的寄存器名
△ [具有目标部品的画面名]		当目标部品在全局画面时，输入全局画面名，当在本画面上时则无需输入
◎ [目标部品名]		需要打开/关闭的目标部品名
△ [本画面:1/全局画面:无]	1	当目标部品在本画面上时输入“1”，在全局画面上时则无需输入

■ 备注

对目标部品必须设定为“可移动”(Movable)，否则，此部品将不能关闭(Close)!

特殊部品 亮度调节	亮度调节	D: 约 1600 字节 S: 约 1100 字节
--------------	------	------------------------------

#CAZ3001
#MAZ3001

- 功能
 - 此部品可调节屏面亮度 8 级
- 备注
 - 此部品与放置在系统模式画面（“System mode screen”）的亮度调节部品相同！

特殊部品 背光景灯控制	背光灯控制	D: 参考表格
		S: 参考表格

#CLZ4001	#CLZ4002
#MLZ4001	#MLZ4002
背光灯控制	背光灯连续打开
D: 约 230 字节 S: 约 80 字节	D: 约 260 字节 S: 约 90 字节
(不使用构件)	(没有构件)

■ 功能

[背景灯控制]

- 当此部品所指定连接的寄存器值为 1 时，此部品关闭背景灯，而当其值为 0 时则打开背景灯
- 在全局画面上，此部品必须以关闭 (Close) 状态放置！

[背景灯连续打开]

- 当此部品所指定的存储器值为 1 时，它临时将设定的屏面显示控制时间复位，以保证背景灯为 ON；当其值为 0 时，此部品恢复初始的屏幕显示控制设定时间。
- 只有设定了屏幕显示控制时间，该部品才有效
- 在全局画面上，此部品必须是关闭的

■ 动作参数

动作参数	初始值	描述
[模板设置]		
○ [局号]	01	输入 PLC 局号
◎ [指定的存储器名]		输入控制屏幕背景灯的存储器名

特殊部品 互锁控制	互锁控制	D:参考表格 S:参考表格
--------------	-------------	------------------

#CAZ5001	#CAZ5002
#MAZ5001	#MAZ5002
互锁控制 (按下 2-点)	互锁控制 (复位时间设定)
D: 约 500 字节 S:约 230 字节	D: 约 480 字节 S: 约 170 字节
[] []	[]

■ 功能

使用该部品后，当同时按下屏幕的“右下角”和“左上角”时，使系统不回到“系统模式画面”。

- 使用该部品后，在 OIP 启动以后使画面互锁。

[互锁控制(按下 2-点)]

- 在按住左边的开关时再按下右边的开关，可以使互锁复位。（这时，只有右边的开关才能发出声音）。

[互锁控制(复位时间设定)]

- 在此部品中按下开关可把互锁复位一个“等待时间(秒)”（wait time (sec)），在设定的时间过了以后，画面将再次被互锁。

■ 动作参考

[互锁控制(复位时间设定)]

动作参数	初始值	描述
[模板设置]		
○ [等待时间(秒)]	3	设定复位时间

■ 备注

- 注意不要忘记放置“互锁控制”部品的放置位置，否则，你将再也回不到“系统模式”画面！

特殊部品 温度调节器	温度调节器	D: 约 2500 字节 S: 约 430 字节
---------------	--------------	-----------------------------

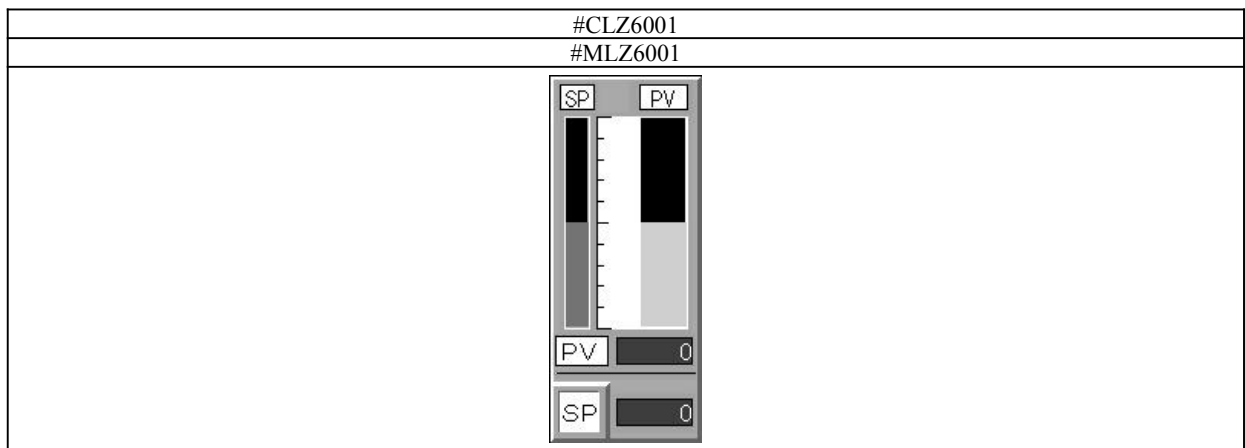

■ 功能

- 此部品设定并显示一个温度调节器
- 此部品和一个数字键盘（用于数字输入）联合使用
- 此部品的“SP”数据输入功能同“输入数字显示(字)”（Number Input Display）部品是一样的
对动作参数请参考“输入数字显示(字)”部品
- 在设定时 PV 和 SP 的“Device Name”应该设定为同一个寄存器

■ 动作参数

[数值显示器: NUM_PV]

动作参数	初始值	描述
[数值指示器设定]		
<input type="radio"/> [局号]	01	输入 PLC 局号
<input checked="" type="radio"/> [寄存器名]		输入存储器名，其值作为数字（PV）显示出来
<input type="radio"/> [存储器类型]	Word	输入要显示的存储器字
<input type="radio"/> [endian] 数据排列	little	当设定为双字时有效 从低位到高位: 低字节放在低位 从高位到低位: 高字节放在低位
<input type="radio"/> [数据类型]	sign BIN	设定存储器数据类型
<input type="checkbox"/> [filter]数据校正		显示值与指定寄存器之间的运算关系，即显示寄存器的校正值。
<input type="radio"/> [颜色]	1 or 11	设定数字的颜色

[棒：棒形 PV/棒形 SP]

动作参数	初始值	描述
[棒形设定]		
<input type="radio"/> [局号]	01	输入 PLC 局号
<input checked="" type="radio"/> [寄存器名]		输入寄存器名，其值以(PV/SP)方式显示出来
<input type="radio"/> [数据类型]	BIN	设定存储器的数据类型
<input type="radio"/> [采样时间]	0	固定为“0”。
<input type="checkbox"/> [filter]数据排列		显示值与指定寄存器之间的运算关系，即显示寄存器的校正值
<input type="radio"/> [棒形数]	1	固定为“1”。
<input type="radio"/> [棒宽]	30 or 15	设定棒条的宽度

[模板]: 参考“输入数字显示(字)”部品

特殊部品 无协议通讯	无协议通讯	D: 参考表格. S: 参考表格.
---------------	-------	----------------------

#CGZ7001	#CGZ7002				
#MGZ7001	#MGZ7002				
无协议通讯	无协议通讯(DEBUG)				
D: 约 900 字节 S: 约 380 字节	D: 约 1100 字节 S: 约 520 字节				
(不使用构件.)	<table border="1" style="margin-left: auto; margin-right: auto;"> <tr> <td>SEND</td> <td><input type="text"/></td> </tr> <tr> <td>RECEIVE</td> <td><input type="text"/></td> </tr> </table>	SEND	<input type="text"/>	RECEIVE	<input type="text"/>
SEND	<input type="text"/>				
RECEIVE	<input type="text"/>				

■ 功能

- 作为无协议通信的基本部品，在内部已经使用 K-Basic 描述了该协议。用户在编写无协议程序时可以参考本部品！
- 此例子程序使用无协议通讯的文本方式，使用“&h0D”作为结束码。
- 每一个 DEBUG 部品以字符形式显示 发送/接收 的数据
- 此样品程序没有执行“CLOSESIO”命令，当要进行画面切换时，请添加“CLOSESIO”命令！

[协议程序范例]

- 此协议也适合于“欧姆龙”“C 系列”产品

[传送格式]

@	00 (serial No.)	RD (header code)	???? (CH No.)	0001 (read CH count)	FCS (checksum)	*↓ (terminator)
---	--------------------	---------------------	------------------	-------------------------	-------------------	--------------------

[接收格式]

@	00 (serial No.)	RD (header code)	00 (end No.)	???? (read data)	FCS (checksum)	*↓ (terminator)
---	--------------------	---------------------	-----------------	---------------------	-------------------	--------------------

■ 动作参数

动作参数	初始值	描述
[模板设置]		
○ [端口号.]	1	设定使用无协议通讯的端口号 “1”: RS-232C CH1 “2”: RS-232C CH2 “3”: RS-485 (CH3)
○ [采样时间]	5	当 OIP 为主局时，设定数据传输的时间间隔 传输数据的时间间隔为“设定值× 100 ms”。

■ 备注

- 当将某个端口设定无协议通讯方式时，在系统模式下将其设定为“Not Used”，并保证包括通讯波特率在内的通讯参数与外设设定一致。
- “采样时间”设置过快将会引起其他部品的动作减慢
- 当把 RS-485 端口作为半双工口时，发送出去的数据也以接收数据的方式返回，这在编写无协议通讯程序时须加以注意！

14. 上位机通讯部品



上位机通讯部品
数字显示(上位机)

数字显示
(上位机)

D: 约 280 字节
S: 约 130 字节

#CHN1001	#CHN1002	#CHN1003	#CHN1004	#CHN1005
#MHN1001	#MHN1002	#MHN1003	#MHN1004	#MHN1005
123456	123456	123456	123456	123456
#CHN1006	#CHN1007	#CHN1008	#CHN1009	#CHN1010
#MHN1006	#MHN1007	#MHN1008	#MHN1009	#MHN1010
123456	123456	123456	123456	123456
#CHN1011	#CHN1012	#CHN1013	#CHN1014	#CHN1015
#MHN1011	#MHN1012	#MHN1013	#MHN1014	#MHN1015
12345678	12345678	12345678	12345678	12345678
#CHN1016	#CHN1017	#CHN1018		
#MHN1016	#MHN1017	#MHN1018		
12345678	12345678	12345678		

■ 功能





































- 此部品用于上位机指令通讯
- 此部品用来显示上位机传送过来的数值。

上位机通讯部品 字符显示(上位机)	字符显示 (上位机)	D:约 280 字节 S:约 130 字节
----------------------	-------------------	--------------------------

#CHM1001 #MHM1001	#CHM1002 #MHM1002	#CHM1003 #MHM1003
ABCDEFGHI J	ABCDEFGHI J	ABCDEFGHI J
#CHM1004 #MHM1004	#CHM1005 #MHM1005	#CHM1006 #MHM1006
ABCDEFGHI J	ABCDEFGHI J	ABCDEFGHI J
#CHM1007 #MHM1007	#CHM1008 #MHM1008	#CHM1009 #MHM1009
ABCDEFGHI JKLMNOPQRST	ABCDEFGHI JKLMNOPQRST	ABCDEFGHI JKLMNOPQRST
#CHM1010 #MHM1010	#CHM1011 #MHM1011	#CHM1012 #MHM1012
ABCDEFGHI JKLMNOPQRST	ABCDEFGHI JKLMNOPQRST	ABCDEFGHI JKLMNOPQRST

- 功能
 - 此部品用于上位机通讯
 - 此部品显示上位机传递过来的文本信息.

































上位机通讯部品 指示灯(上位机)	指示灯 (上位机通信)	D: 约 290 字节 S: 约 110 字节
---------------------	--------------------	----------------------------

#CHL1001	#CHL1002	#CHL1003	#CHL1004	#CHL1005	#CHL1006	#CHL1007	#CHL1008
#MHL1001			#MHL1004			#MHL1007	
							
#CHL1009	#CHL1010	#CHL1011	#CHL1012	#CHL1013	#CHL1014	#CHL1015	#CHL1016
	#MHL1010			#MHL1013			#MHL1016
							
#CHL1017	#CHL1018	#CHL1019	#CHL1020	#CHL1021	#CHL1022	#CHL1023	#CHL1024
			#MHL1020			#MHL1023	
							
#CHL1025	#CHL1026	#CHL1027	#CHL1028	#CHL1029	#CHL1030	#CHL1031	#CHL1032
	#MHL1026			#MHL1029			#MHL1032
							
#CHL1033	#CHL1034	#CHL1035	#CHL1036	#CHL1037			
		#MHL1035					
							

















■ 功能

- 此部品用于上位机通讯
- 当上位机传递过来的数据为 1 时，此部品 (灯) 打开；当数据为 0 时，指示灯关闭。

上位机通讯部品 灯 (上位机) 标记灯	标记灯(上位机)	D: 约 290 字节 S: 约 110 字节
---------------------------	----------	----------------------------

#CHL2001	#CHL2002	#CHL2003	#CHL2004	#CHL2005	#CHL2006	#CHL2007	#CHL2008
#MHL2001	#MHL2002	#MHL2003	#MHL2004	#MHL2005	#MHL2006	#MHL2007	#MHL2008
							
#CHL2009	#CHL2010	#CHL2011	#CHL2012	#CHL2013	#CHL2014	#CHL2015	#CHL2016
#MHL2009	#MHL2010	#MHL2011	#MHL2012	#MHL2013	#MHL2014	#MHL2015	#MHL2016
							
#CHL2017	#CHL2018	#CHL2019	#CHL2020	#CHL2021	#CHL2022	#CHL2023	#CHL2024
#MHL2017	#MHL2018	#MHL2019	#MHL2020	#MHL2021	#MHL2022	#MHL2023	#MHL2024
							
#CHL2025	#CHL2026	#CHL2027	#CHL2028	#CHL2029	#CHL2030	#CHL2031	#CHL2032
#MHL2025	#MHL2026	#MHL2027	#MHL2028	#MHL2029	#MHL2030	#MHL2031	#MHL2032
							

上位机通讯部品 灯 (上位机) 附有名称的灯	附有名称的灯 (上位机)	D: 约 310 字节 S: 约 110 字节
------------------------------	--------------	----------------------------

#CLL3001	#CLL3002	#CLL3003	#CLL3004	#CLL3005	#CLL3006	#CLL3007	#CLL3008
#MLL3001	#MLL3002	#MLL3003	#MLL3004	#MLL3005	#MLL3006	#MLL3007	#MLL3008
							
#CLL3009	#CLL3010	#CLL3011	#CLL3012	#CLL3013	#CLL3014	#CLL3015	#CLL3016
#MLL3009	#MLL3010	#MLL3011	#MLL3012	#MLL3013	#MLL3014	#MLL3015	#MLL3016
							

■ 功能

- 此部品用于上位机通讯
- 当上位机传送过来的数据为 1 时，指示灯 (灯) 点亮 (ON)；而当数据为 0 时，此灯关闭 (OFF)。

上位机通讯部品 开关（上位机） 标记开关	标记开关 （上位机）	D: 约 340 字节 S: 约 150 字节
----------------------------	---------------------------------	----------------------------

#CHS1001	#CHS1002	#CHS1003	#CHS1004	#CHS1005	#CHS1006	#CHS1007	#CHS1008
#MHS1001		#MHS1003	#MHS1004	#MHS1005	#MHS1006	#MHS1007	#MHS1008
#CHS1009	#CHS1010	#CHS1011	#CHS1012	#CHS1013	#CHS1014	#CHS1015	#CHS1016
#MHS1009	#MHS1010	#MHS1011	#MHS1012	#MHS1013	#MHS1014	#MHS1015	#MHS1016
#CHS1017	#CHS1018	#CHS1019	#CHS1020				
#MHS1017	#MHS1018	#MHS1019	#MHS1020				

上位机通讯部品 开关（上位机） 附有名称的开关	附有名称的开关 （上位机）	D: 约 350 字节 S: 约 150 字节
-------------------------------	------------------------------------	----------------------------

#CHS2001	#CHS2002	#CHS2003	#CHS2004	#CHS2005	#CHS2006	#CHS2007	#CHS2008
#MHS2001	#MHS2002	#MHS2003	#MHS2004	#MHS2005	#MHS2006	#MHS2007	#MHS2008
#CHS2009	#CHS2010	#CHS2011	#CHS2012				
#MHS2009	#MHS2010	#MHS2011	#MHS2012				

- 功能
 - 此部品用于上位机通讯
 - 此部品将 ON/OFF 状态传送给上位机
- 动作参数

动作参数	初始值	描述
[模板设置]		
○ [传递文本]	“”	根据其 ON/OFF 状态将 “” 中的文本内容传送给上位机。 在引号 “” 中输入信息 当没有文本输入，应该将引号 “” 清除。



捷太格特电子(无锡)有限公司

JTEKT ELECTRONICS (WUXI) CO.,LTD.

地址：江苏省无锡市滨湖区建筑西路 599 号 1 栋 21 层 邮编：214072

电话：0510-85167888 传真：0510-85161393

网址：<https://www.jtektele.com.cn>

JELWX-M9045A

2024 年 7 月